

DỰ THẢO

ĐỀ CƯƠNG

**Nhiệm vụ, quy hoạch vị trí tuyên truyền chính trị và quảng cáo ngoài trời
trên địa bàn tỉnh Bình Phước đến năm 2030 và định hướng đến năm 2035**

*(Kèm theo Quyết định số /QĐ-UBND ngày tháng năm 2022
của Ủy ban nhân dân tỉnh Bình Phước)*

Phần I

SỰ CẦN THIẾT LẬP QUY HOẠCH QUẢNG CÁO NGOÀI TRỜI

I. SỰ CẦN THIẾT

Năm 2009, Ủy ban nhân dân tỉnh Bình Phước phê duyệt Đề án Quy hoạch vị trí tuyên truyền cổ động chính trị và quảng cáo thương mại trên địa bàn tỉnh Bình Phước đến năm 2020 (Ban hành kèm theo Quyết định số 32/2009/QĐ-UBND ngày 31/7/2009), đến nay, Quy hoạch này đã hết hiệu lực thi hành (Quyết định 47/2021/QĐ-UBND ngày 22/12/2021 về việc bãi bỏ 03 Quyết định quy phạm pháp luật của Ủy ban nhân dân tỉnh Bình Phước ban hành thuộc lĩnh vực văn hóa, thể thao và du lịch).

Nhằm tạo sự thống nhất về hoạt động quảng cáo trên địa bàn tỉnh, bảo vệ quyền và lợi ích cho các tổ chức, cá nhân, góp phần nâng cao hiệu lực của các thiết chế văn hoá; tạo môi trường văn hoá, kinh doanh an toàn, đúng pháp luật; tạo nên vẻ đẹp cảnh quan đô thị, khu công nghiệp, các trung tâm chính trị, kinh tế, văn hoá - xã hội của tỉnh và các địa phương, các tuyến đường trọng yếu trên địa bàn tỉnh.

**II. ĐÁP ỨNG TIỀN TIẾN HOẠT ĐỘNG QUẢNG CÁO; ĐÓN ĐẦU
XU THẾ PHÁT TRIỂN**

Quy hoạch quảng cáo ngoài trời sẽ là kênh thông tin trực quan quan trọng, hữu hiệu, phản ánh đầy đủ, kịp thời sinh động các chủ trương đường lối của Đảng, chính sách pháp luật của Nhà nước tới Nhân dân; phục vụ đắc lực công tác tuyên truyền các sự kiện văn hóa - thương mại - du lịch của tỉnh và các địa phương.

Bên cạnh đó, quy hoạch sẽ thúc đẩy ngành công nghiệp quảng cáo thương mại phát triển, góp phần lập lại trật tự cảnh quan đô thị, khu công nghiệp, các trung tâm chính trị - kinh tế - văn hoá của tỉnh và các địa phương, các tuyến đường giao thông trọng yếu trên địa bàn tỉnh.

Từng bước thúc đẩy hoạt động quảng cáo ngoài trời trở thành một ngành kinh tế của địa phương trong thời kỳ công nghiệp hoá, hiện đại hoá đất nước và hội nhập khu vực, quốc tế.

III. PHỤC VỤ QUẢN LÝ NHÀ NƯỚC VỀ QUẢNG CÁO

Nâng cao hiệu lực quản lý nhà nước đối với hoạt động quảng cáo, từng bước đưa hoạt động quảng cáo đi vào nề nếp. Tạo điều kiện thuận lợi cho công tác quản lý nhà nước, tạo hành lang pháp lý thông thoáng, thực hiện cải cách hành chính trong hoạt động quảng cáo. Trên cơ sở quy hoạch tổng thể về các loại hình quảng cáo được Ủy ban nhân dân tỉnh phê duyệt, các ngành liên quan của tỉnh sẽ có quan điểm đồng nhất về việc phối hợp quản lý, cấp phép, hậu kiểm hoạt động quảng cáo.

IV. PHÙ HỢP VỚI THỰC TẾ, ĐẢM BẢO YẾU TỐ CẢNH QUAN, KIẾN TRÚC VÀ VĂN MINH ĐÔ THỊ, TRẬT TỰ AN TOÀN XÃ HỘI; NHỮNG ĐẶC THÙ RIÊNG

Sắp xếp, bố trí hệ thống bảng tuyên truyền, bảng quảng cáo theo hướng hiện đại, đồng bộ, phù hợp với kết cấu hạ tầng, tốc độ và quy hoạch phát triển kinh tế - xã hội của tỉnh.

Tiếp cận và áp dụng công nghệ quảng cáo hiện đại nhưng vẫn kế thừa, duy trì hệ thống bảng quảng cáo tuyên truyền cô động trực quan, quảng cáo ngoài trời còn phù hợp đang thực hiện.

Bảo đảm và nâng cao yếu tố cảnh quan, tính văn hóa, kiến trúc và văn minh đô thị, trật tự an toàn xã hội trong hoạt động tuyên truyền, quảng cáo tại tỉnh Bình Phước. Các loại hình tuyên truyền, quảng cáo sẽ là một công cụ hữu hiệu làm đẹp bộ mặt cảnh quan đô thị của tỉnh.

V. BẢO VỆ QUYỀN VÀ LỢI ÍCH HỢP PHÁP CỦA TỔ CHỨC, CÁ NHÂN THAM GIA HOẠT ĐỘNG QUẢNG CÁO

Tranh thủ và khuyến khích nguồn vốn các doanh nghiệp đầu tư xây dựng và sử dụng hệ thống công trình phục vụ tuyên truyền, quảng cáo hiện đại trên địa bàn tỉnh Bình Phước đúng vị trí, kiểu dáng, chất liệu... theo quy định. Bảo đảm quyền và lợi ích hợp pháp của người tiêu dùng, của tổ chức, cá nhân tham gia hoạt động quảng cáo, góp phần tích cực thúc đẩy phát triển kinh tế - xã hội, nâng cao đời sống vật chất, tinh thần của Nhân dân.

Trên cơ sở quy hoạch, các loại hình quảng cáo sẽ được phân kỳ đầu tư khoa học thông qua nhiều hình thức, nguồn vốn; quy hoạch là căn cứ để UBND tỉnh cụ thể các cơ chế, chính sách xã hội hóa, mời gọi các doanh nghiệp đầu tư xây dựng các loại hình bảng, băng rôn quảng cáo trên phạm vi toàn tỉnh, nhất là loại hình quảng cáo phục vụ nhiệm vụ chính trị.

Phần II

CĂN CỨ LẬP QUY HOẠCH

Luật Kiến trúc số 40/2019/QH14 được Quốc hội nước Cộng hòa xã hội chủ nghĩa Việt Nam khóa XIV thông qua ngày 13 tháng 6 năm 2019;

Luật Quy hoạch số 21/2017/QH14 được Quốc hội nước Cộng hòa xã hội chủ nghĩa Việt Nam Khóa XIV thông qua ngày 24 tháng 11 năm 2017;

Luật sửa đổi, bổ sung một số điều của 37 luật có liên quan đến Quy hoạch số 35/2018/QH14 được Quốc hội nước Cộng hòa xã hội chủ nghĩa Việt Nam Khóa XIV thông qua ngày 20 tháng 11 năm 2018;

Luật Đầu tư số 67/2014/QH13 được Quốc hội nước Cộng hòa xã hội chủ nghĩa Việt Nam Khóa XIV thông qua ngày 26 tháng 11 năm 2014;

Luật Xây dựng số 50/2014/QH13 được Quốc hội nước Cộng hòa xã hội chủ nghĩa Việt Nam Khóa XIII thông qua ngày 18 tháng 06 năm 2014;

Luật sửa đổi, bổ sung một số điều của Luật Xây dựng số 62/2020/QH14 được Quốc hội nước Cộng hòa xã hội chủ nghĩa Việt Nam Khóa XIV thông qua ngày 17 tháng 6 năm 2020;

Luật Đất đai số 45/2013/QH13 được Quốc hội nước Cộng hòa xã hội chủ nghĩa Việt Nam Khóa XIII thông qua ngày 29 tháng 11 năm 2013;

Luật Quảng cáo số 16/2012/QH13 được Quốc hội nước Cộng hòa xã hội chủ nghĩa Việt Nam Khóa XIII thông qua ngày 21 tháng 06 năm 2012;

Luật Giao thông đường bộ số 23/2008/QH12 được Quốc hội nước Cộng hòa xã hội chủ nghĩa Việt Nam Khóa XII thông qua ngày 13 tháng 11 năm 2008;

Nghị định số 53/2017/NĐ-CP ngày 08 tháng 5 năm 2017 của Chính phủ Quy định các loại giấy tờ hợp pháp về đất đai để cấp giấy phép xây dựng;

Nghị định số 43/2014/NĐ-CP ngày 15 tháng 5 năm 2014 của Chính phủ về việc thi hành một số điều của Luật Đất đai;

Nghị định số 181/2013/NĐ-CP ngày 14 tháng 11 năm 2013 của Chính phủ quy định chi tiết thi hành một số điều của Luật Quảng cáo;

Nghị định số 100/2013/NĐ-CP ngày 3 tháng 9 năm 2013 của Chính phủ sửa đổi, bổ sung một số điều của Nghị định số 11/2010/NĐ-CP ngày 24 tháng 02 năm 2010 của Chính phủ quy định về quản lý và bảo vệ kết cấu hạ tầng giao thông đường bộ;

Nghị định số 11/2010/NĐ-CP ngày 24 tháng 02 năm 2010 của Chính phủ quy định về quản lý và bảo vệ kết cấu hạ tầng giao thông đường bộ;

Quyết định số 119/QĐ-TTg ngày 05 tháng 8 năm 2020 của Thủ tướng Chính phủ về việc phê duyệt mục tiêu, nhiệm vụ, giải pháp đổi mới và nâng cao năng lực công tác thông tin tuyên truyền và thông tin đối ngoại góp phần xây dựng biên giới hòa bình, hữu nghị, hợp tác và phát triển;

Quyết định số 135/QĐ-TTg ngày 20 tháng 01 năm 2020 của Thủ tướng Chính phủ về phê duyệt Đề án nâng cao hiệu quả thông tin cơ sở dựa trên ứng dụng công nghệ thông tin;

Thông tư số 20/2019/TT-BXD ngày 31 tháng 12 năm 2019 của Bộ trưởng Bộ Xây dựng hướng dẫn xác định, quản lý chi phí quy hoạch xây dựng và quy hoạch đô thị;

Thông tư số 08/2019/TT-BKHĐT ngày 17 tháng 5 năm 2019 của Bộ trưởng Bộ Kế hoạch và Đầu tư hướng dẫn về định mức cho hoạt động quy hoạch;

Thông tư số 04/2018/TT-BXD ngày 20 tháng 5 năm 2018 của Bộ trưởng Bộ Xây dựng về việc ban hành Quy chuẩn kỹ thuật quốc gia về xây dựng và lắp đặt phương tiện quảng cáo ngoài trời;

Thông tư số 50/2015/TT-BGTVT ngày 23 tháng 9 năm 2015 của Bộ trưởng Bộ Giao thông Vận tải hướng dẫn thực hiện một số điều của Nghị định số 11/2010/NĐ-CP ngày 24 tháng 02 năm 2010 của Chính phủ quy định về quản lý và bảo vệ kết cấu hạ tầng giao thông đường bộ;

Thông tư số 10/2013/TT-BVHTTDL ngày 06 tháng 12 năm 2013 của Bộ trưởng Bộ Văn hóa, Thể thao và Du lịch quy định chi tiết và hướng dẫn thực hiện một số điều của Luật Quảng cáo và Nghị định số 181/2013/NĐ-CP ngày 14/11/2013 của Chính phủ quy định chi tiết thi hành một số điều của Luật Quảng cáo;

Hướng dẫn số 241/HD-BVHTTDL ngày 21 tháng 01 năm 2022 của Bộ Văn hóa, Thể thao và Du lịch về việc lập (hoặc điều chỉnh) Quy hoạch quảng cáo ngoài trời.

Phần III

ĐỐI TƯỢNG, PHẠM VI QUY HOẠCH

I. ĐỐI TƯỢNG QUY HOẠCH

1. Hoạt động tuyên truyền

Bảng tuyên truyền trực quan phục vụ nhiệm vụ chính trị, thông tin đối ngoại, bảng tuyên truyền chính trị kết hợp quảng cáo thương mại bằng hình thức xã hội hóa (bảng tấm lớn, tấm nhỏ, màn hình Led...).

Băng - rôn dọc tuyên truyền chính trị kết hợp quảng cáo thương mại bằng hình thức xã hội hóa.

Màn hình chuyên quảng cáo (màn hình Led) tuyên truyền chính trị kết hợp quảng cáo thương mại bằng hình thức xã hội hóa.

Bảng thông tin.

2. Hoạt động quảng cáo

Bảng quảng cáo (đứng độc lập; gắn/ốp vào công trình).

Bảng rôn quảng cáo (bảng rôn dọc, bảng rôn ngang).

Màn hình chuyên quảng cáo.

Phương tiện quảng cáo dạng chữ, hình, biểu tượng.

Phương tiện quảng cáo bằng công nghệ chiếu không gian (ba chiều hoặc nhiều chiều).

Bảng quảng cáo rao vặt (Bảng thông tin quảng cáo).

Biển hiệu.

II. PHẠM VI QUY HOẠCH

1. Phạm vi rang giới: Trên địa bàn thành phố Đồng Xoài, thị xã Phước Long, thị xã Bình Long, thị xã Chơn Thành, huyện Đồng Phú, huyện Bù Đăng, huyện Bù Gia Mập, huyện Phú Riềng, huyện Bù Đốp, huyện Lộc Ninh và huyện Hớn Quản.

2. Thời kỳ lập quy hoạch: Năm 2022 đến năm 2030 và định hướng đến năm 2035.

Phần IV

THỰC TRẠNG VÀ DỰ BÁO XU THẾ PHÁT TRIỂN

I. CÁC YẾU TỐ VỀ ĐIỀU KIỆN TỰ NHIÊN, KINH TẾ - XÃ HỘI ẢNH HƯỞNG ĐẾN HOẠT ĐỘNG TUYÊN TRUYỀN VÀ QUẢNG CÁO NGOÀI TRỜI

1. Điều kiện tự nhiên

Tỉnh Bình Phước nằm trong vùng Đông Nam Bộ, phía Đông giáp tỉnh Lâm Đồng và Đồng Nai, phía Tây giáp tỉnh Tây Ninh và tỉnh Công Pông Chàm (Campuchia), phía Nam giáp tỉnh Bình Dương và phía Bắc giáp tỉnh Đắk Nông, tỉnh Krachê và tỉnh Mun Dun Ki Ri (Campuchia), có đường biên giới tiếp giáp với Vương quốc Campuchia dài 260,433km. Do đó, Bình Phước là vùng chuyển tiếp, cửa ngõ của vùng Đông Nam Bộ với Tây Nguyên và Campuchia, có địa hình đa dạng, gồm cả địa hình cao nguyên, đồi núi và đồng bằng.

Tổng diện tích đất tự nhiên của tỉnh là 687.154,30 ha, trong đó nhóm đất đỏ vàng có tỷ trọng cao nhất (chiếm 80,19%) với hai loại đất nâu đỏ và nâu vàng trên bazan.

Nằm trong vùng đới khí hậu cận xích đạo, chịu ảnh hưởng của chế độ khí hậu nhiệt đới gió mùa, nhiệt độ trung bình năm từ 23 - 26 0C, tổng lượng mưa bình quân năm phổ biến từ 1.800mm đến 2.800mm. Tỉnh cũng có mạng lưới sông, suối khá dày với mật độ từ 0,7 - 0,8 km/km² diện tích mặt đất tự nhiên; có nhiều hồ, bầu, đầm tự nhiên và một số hồ nhân tạo phục vụ cho các công trình thủy điện hoặc lấy nước sản xuất, sinh hoạt có diện tích khá lớn như hồ Thác Mơ, hồ Sóc Phu Miêng, hồ Cần Đơn, hồ Phước Hòa...

2. Về phát triển kinh tế - xã hội của địa phương

Nằm trong vùng kinh tế trọng điểm phía Nam, Bình Phước hiện có 07 huyện, 03 thị xã và 01 thành phố; dân số đạt 1.011.076 người (2020), trong đó dân tộc Kinh chiếm 80,28%, dân tộc thiểu số chiếm 19,72%, trong đó các dân tộc sinh sống lâu đời như S'tiêng (chiếm 9,35%), Mnông (0,98%), Khmer (1,78%), ngoài ra còn có một số thành phần dân tộc khác từ các tỉnh di dân đến sinh sống, làm ăn trên địa bàn như dân tộc Tày, Nùng, Thái, Mường, Chăm...

Sau 25 năm tái lập, nhờ tích cực khai thác các tiềm năng, lợi thế và sự nỗ lực của các cấp, các ngành, sự đoàn kết chung tay của cộng đồng các dân tộc trong tỉnh, nền kinh tế tỉnh Bình Phước đã đạt nhiều thành tựu nổi bật. Các thành phần kinh tế phát triển khá nhanh, thu hút đầu tư và nội lực đã được tăng cường đáng kể, số lượng các cơ sở kinh tế, hành chính sự nghiệp ngày càng tăng; vốn đầu tư phát triển được huy động gấp nhiều lần so với trước năm 1997, cơ sở vật chất kỹ thuật, hạ tầng nông thôn phát triển đáng kể; đã đầu tư và hình thành các vùng kinh tế trọng điểm với các khu, cụm công nghiệp; khu đô thị, khu du lịch được nâng cấp và mở rộng; kinh tế nông nghiệp, nông thôn chuyên dịch tích cực, cơ sở hạ tầng miền núi được đầu tư đáng kể về kinh tế và giảm nghèo; đầu tư công nghiệp, du lịch xuất khẩu trên địa bàn tỉnh phát triển nhanh cả về quy mô và tốc độ, đã thúc đẩy tăng trưởng và chuyển dịch cơ cấu kinh tế theo hướng công nghiệp hóa, hiện đại hóa. Trong thời kỳ đổi mới và hội nhập hiện nay, tỉnh Bình Phước luôn duy trì được tốc độ tăng trưởng cao, đưa quy mô nền kinh tế tỉnh tăng lên nhanh chóng, nâng cao vị thế của Bình Phước trong vùng Đông Nam Bộ và cả nước.

3. Về mạng lưới giao thông

Từ sau khi chia tách tỉnh, hệ thống đô thị tỉnh Bình Phước có điều kiện để phát triển. Các đô thị từ trung tâm tỉnh lỵ đến các huyện, thị xã, thành phố đều được tập trung nguồn lực đầu tư hạ tầng kỹ thuật. Các đô thị trung tâm như Đồng Xoài, Phước Long, Bình Long, Chơn Thành phát triển nhanh theo hướng xanh, sạch, đẹp, hài hòa, bền vững đã từng bước đáp ứng và ngày càng hoàn thiện được các chỉ tiêu đô thị trung tâm tỉnh lỵ và khu vực. Công tác quy hoạch đô thị được xác định là công tác trọng tâm. Tất cả các đô thị, các khu vực đều lập và được phê duyệt quy hoạch xây dựng chung. Nhiều đồ án quy hoạch chi tiết được hoàn thành làm cơ sở cho việc lập dự án đầu tư các công trình kiến trúc dân dụng, công nghiệp, hạ tầng kỹ thuật... góp phần tạo ra hệ thống đô thị phát triển hài hòa, bền vững, bộ mặt kiến trúc đô thị ngày một khang trang, thẩm mỹ.

Trong những năm qua hệ thống giao thông đường bộ trên địa bàn tỉnh Bình Phước đã được chú trọng đầu tư nên đã đáp ứng được yêu cầu phát triển kinh tế xã hội. Tỉnh đã có sự tập trung sửa chữa nâng cấp, làm mới nhiều tuyến đường trọng yếu phục vụ dân sinh, phát triển kinh tế và đảm bảo an ninh quốc phòng như: Quốc lộ 13; Quốc lộ 14; Quốc lộ 14C; ĐT.741, ĐT.759, ĐT.760, ĐT.759B; ĐT.755B; đường Minh Hưng - Đồng Nơ (ĐT.752B); ĐT.756C...; Các tuyến

đường nội ô thị xã, thị trấn, các điểm dân cư tập trung...; Xây dựng mới các tuyến đường đi vào trung tâm các xã vùng sâu, vùng xa, vùng đồng bào dân tộc, tạo điều kiện thuận lợi cho việc đi lại của nhân dân và lưu thông hàng hóa. Tất cả các xã đã có đường ô tô đến được trung tâm xã.

II. THỰC TRẠNG HOẠT ĐỘNG TUYÊN TRUYỀN CHÍNH TRỊ VÀ QUẢNG CÁO NGOÀI TRỜI

1. Thực trạng hoạt động tuyên truyền

1.1. Hiện trạng, thuận lợi, khó khăn

Hiện nay, tỉnh Bình Phước chưa đầu tư được hệ thống hạ tầng (bảng, khung, cột treo băng rôn) phục vụ hoạt động tuyên truyền, toàn bộ các vị trí, khu vực trong toàn tỉnh rất ít bảng tuyên truyền có quy mô lớn, hiện đại; chưa xây dựng được hệ thống khung, cột treo băng rôn phục vụ tuyên truyền nhiệm vụ chính trị bảo đảm mỹ quan, phù hợp với hạ tầng và quy hoạch phát triển kinh tế - xã hội của tỉnh. Khi thực hiện căng, treo băng rôn tuyên truyền, các cơ quan, đơn vị thực hiện phải treo, lắp tại các vị trí có trụ đèn chiếu sáng, treo ngang đường giao thông, treo trước trụ sở hành chính...

Sự thiếu đồng bộ về phối hợp quản lý giữa các cấp, ngành trong việc định hướng cho công tác tuyên truyền ngoài trời. Chưa có văn bản quy phạm pháp luật điều chỉnh nên đã ảnh hưởng đến việc quản lý lĩnh vực này. Công tác tuyên truyền chính trị chưa được đầu tư, phát triển ngang tầm với khu vực.

1.2. Đánh giá chung về hoạt động tuyên truyền

Bên cạnh những kết quả, mục tiêu đạt được của công tác tuyên truyền các đường lối, chủ trương, chính sách của Đảng, Nhà nước và chính sách, chiến lược của các ngành, hoạt động tuyên truyền cổ động trực quan phục vụ nhiệm vụ chính trị của tỉnh vẫn còn tồn tại nhiều bất cập, hạn chế.

2. Thực trạng hoạt động quảng cáo ngoài trời

2.1. Hiện trạng, thuận lợi, khó khăn

Những năm qua, cùng với sự phát triển kinh tế - xã hội, hoạt động quảng cáo trên địa bàn tỉnh Bình Phước đã có bước phát triển mạnh với sự gia tăng về số lượng doanh nghiệp kinh doanh dịch vụ quảng cáo. Các hình thức quảng cáo ngày càng phong phú, đa dạng, thu hút được sự quan tâm của người dân; góp phần xây dựng hình ảnh và thương hiệu của các doanh nghiệp trên thị trường; bảo đảm yếu tố cảnh quan, kiến trúc văn minh đô thị, trật tự an toàn xã hội.

Trong 10 năm (2010 - 2020), trung bình 01 năm tỉnh Bình Phước đã tiếp nhận và cấp trên 250 giấy phép thực hiện quảng cáo cho các tổ chức, cá nhân có nhu cầu quảng cáo trên địa bàn tỉnh. Các hình thức quảng cáo trên địa bàn tỉnh chủ yếu tập trung vào các hình thức bảng, biển, hộp đèn có diện tích nhỏ hơn 10 m² đặt tại các cửa hàng, đại lý; các bảng có diện tích từ 40 m² trở lên không nhiều (07 bảng) được đặt tại các tuyến đường quốc lộ, các tuyến trong tỉnh; ngoài ra

còn có các hình thức quảng cáo ngắn hạn khác như: Băng rôn, đoàn người quảng cáo, xe phát loa... cũng thường xuyên thực hiện tại các tuyến đường trung tâm nhân các sự kiện, chương trình thương mại.

Nhìn chung, các tổ chức, cá nhân khi thực hiện quảng cáo đều tuân thủ các quy định của pháp luật về quảng cáo nên hoạt động quảng cáo đã từng bước đi vào nề nếp, ổn định, đúng pháp luật.

2.2. Đánh giá chung về thực trạng hoạt động quảng cáo ngoài trời

Tình hình hoạt động quảng cáo ngoài trời trên địa bàn tỉnh diễn ra không sôi động như các tỉnh, thành phố khác trong khu vực. Các doanh nghiệp quảng cáo trên địa bàn tỉnh còn rất hạn chế về số lượng và chưa đáp ứng nhu cầu quảng cáo tại địa phương. Đa số hoạt động quảng cáo trên địa bàn tỉnh do các doanh nghiệp quảng cáo ở ngoài tỉnh như Bình Dương, Đồng Nai, thành phố Hồ Chí Minh... thực hiện quảng cáo.

Hoạt động quảng cáo đã góp phần thúc đẩy phát triển kinh tế - xã hội địa phương. Tuy nhiên, một số tổ chức, cá nhân thông báo quảng cáo không tự tháo sản phẩm quảng cáo sau khi đã hết thời gian thực hiện quảng cáo; băng rôn treo trước trụ sở các cơ quan nhà nước; treo lấn lộn hoặc lấn áp băng rôn tuyên truyền chính trị... làm mất vẻ mỹ quan đô thị.

Bên cạnh đó, việc quảng cáo rao vặt diễn ra thường xuyên với tình trạng các tờ rơi, tờ gấp rải khắp các đường phố, các nội dung quảng cáo rao vặt trên các bờ tường, cột điện, cây xanh... diễn ra ở nhiều nơi.

III. DỰ BÁO XU THẾ PHÁT TRIỂN

1. Dự báo xu thế phát triển loại hình, phương tiện

Các khu vực cần tập trung xây dựng tuyên truyền chính trị, quảng cáo ngoài trời có xu thế phát triển mạnh trong thời gian tới: Địa giới giáp ranh với các tỉnh của Vương quốc Campuchia và các tỉnh Bình Dương, Đắk Nông, Lâm Đồng, Tây Ninh; tại các khu công nghiệp; cửa khẩu Hoa Lư, Hoàng Diệu; các trục giao thông quan trọng như Quốc lộ 13, Quốc lộ 14, ĐT741, ĐT758, ĐT759; các tuyến đường liên huyện, liên xã; trung tâm các huyện, thị xã, thành phố. Loại hình, phương tiện phát triển nhanh là bảng tuyên truyền tấm nhỏ và tập trung vào các phương tiện kỹ thuật số, băng rôn và trên phương tiện giao thông.

Xã hội hóa hoạt động tuyên truyền chính trị trên các bảng tấm nhỏ, băng rôn dọc sẽ được quan tâm đầu tư để tận dụng lợi thế của các vị trí nhằm thúc đẩy kinh tế - văn hóa - xã hội của tỉnh phát triển.

2. Dự báo xu thế phát triển theo khu vực

Bình Phước nằm trong vùng kinh tế trọng điểm phía Nam, nằm trong vùng chuyển tiếp với Tây Nguyên; lại có cửa khẩu thông thương với Vương quốc Campuchia, tạo thuận lợi cho lưu thông hàng hóa và người qua lại giữa các nước và các tỉnh, thành trong khu vực, có nhiều cơ hội để phát triển công nghiệp,

thương mại, du lịch và xuất khẩu... có một số trục giao thông quan trọng như QL.13, QL.14, ĐT.741, ĐT.751; ĐT.754; ĐT.754B; ĐT.759B; ĐT.756C... Do vậy, xu thế phát triển các bảng quảng cáo tấm lớn, bảng tuyên truyền tấm lớn bằng kỹ thuật số là tất yếu.

Phần V

NGUYÊN TẮC, MỤC TIÊU QUY HOẠCH

I. NGUYÊN TẮC

Tuân thủ các quy định của pháp luật về quảng cáo, các quy định của pháp luật về xây dựng, giao thông và các văn bản pháp luật khác có liên quan.

Phù hợp với quy hoạch tổng thể kinh tế - xã hội của địa phương.

Đảm bảo sự thống nhất giữa các sở, ngành có liên quan để phối hợp quản lý.

Đảm bảo tính công khai, minh bạch và tính khả thi; tạo điều kiện thuận lợi cho hoạt động quảng cáo phát triển.

Thực hiện có hiệu quả cơ chế xã hội hóa công tác tuyên truyền chính trị.

Bảo đảm sự thống nhất, hài hòa giữa các địa phương tại các điểm tiếp giáp trên trục đường quốc lộ, tỉnh lộ.

II. MỤC TIÊU

Nhằm đáp ứng cho tỉnh Bình Phước một quy hoạch dài hạn, chuẩn xác về không gian, lập hệ thống quản lý bảng tuyên truyền phục vụ chính trị và quảng cáo ngoài trời hiệu quả, khoa học.

Tạo cơ sở pháp lý để quản lý có hiệu quả cao và đồng bộ các hoạt động quảng cáo thương mại và tuyên truyền chính trị tránh chồng chéo trong công tác quản lý, góp phần cải cách thủ tục hành chính, tạo thuận lợi cho tổ chức, cá nhân tham gia hoạt động quảng cáo ngoài trời.

Quy hoạch rõ điểm, số lượng bảng quảng cáo, các phương án bố trí địa điểm, không gian quảng cáo trên các tuyến đường, khu vực. Trong đó xác định các vị trí dành cho tuyên truyền cổ động trực quan và quảng cáo ngoài trời.

Xây dựng quy hoạch quảng cáo trên tuyến đường đã sử dụng ổn định và đường mới góp phần làm đẹp thêm bộ mặt đô thị, phục vụ dân sinh, góp phần thúc đẩy sự phát triển của hoạt động quảng cáo trong điều kiện thực tế.

Góp phần cải thiện cảnh quan và diện mạo đô thị, hạn chế những bất cập, rủi ro và các yếu tố không an toàn có thể xảy ra của hoạt động tuyên truyền chính trị và quảng cáo ngoài trời.

Phục vụ yêu cầu phát triển kinh tế - xã hội, đồng thời là cơ sở pháp lý để quản lý hoạt động quảng cáo ngoài trời theo quy hoạch thống nhất và đồng bộ trên phạm vi toàn tỉnh.

Phần VI

NỘI DUNG QUY HOẠCH

I. PHƯƠNG TIỆN TUYÊN TRUYỀN CHÍNH TRỊ KẾT HỢP QUẢNG CÁO NGOÀI TRỜI

1. Bảng tuyên truyền chính trị.

1.1. Quy định khu vực, vị trí ưu tiên xây dựng bảng tuyên truyền cổ động trực quan

Trung tâm hành chính tỉnh, Trung tâm hành chính các huyện, thị xã, thành phố.

Trung tâm Văn hóa, Trung tâm Văn hóa - Thể thao, Khu vui chơi giải trí các huyện, thị xã, thành phố.

Các trục giao thông chính: Quốc lộ 13; Quốc lộ 14; Quốc lộ 14C; ĐT.741; ĐT.759; ĐT.760; ĐT.759B; ĐT.755B; đường Minh Hưng - Đồng Nơ (ĐT.752B); ĐT.756C... và các tuyến đường chính của các huyện, thị xã, thành phố trong tỉnh.

Ranh giới hành chính giữa tỉnh Bình Phước với tỉnh Bình Dương, Đồng Nai, Lâm Đồng, Đắk Nông, Tây Ninh và các cửa khẩu giáp biên giới với Campuchia.

Khu vực cửa khẩu biên giới, lối mở.

1.2. Tiêu chuẩn thực hiện bảng tuyên truyền cổ động trực quan

Tiêu chuẩn	Nội dung
Vị trí	Là các vị trí đẹp, có thể ổn định, lâu dài, nơi có tầm nhìn tốt, đông người qua lại. Các vị trí thực hiện theo Quy hoạch được duyệt
Nội dung	Tuyên truyền, cổ động thực hiện chủ trương, chính sách, pháp luật của nhà nước, các nhiệm vụ chính trị của địa phương, các ngày lễ, sự kiện của tỉnh, của đất nước, các vấn đề an sinh xã hội.
Hình thức, kiểu dáng	Tùy từng vị trí cụ thể theo quy hoạch có thiết kế mẫu riêng phù hợp với không gian và cảnh quan, được cấp có thẩm quyền phê duyệt.
Diện tích	Thực hiện theo yêu cầu kỹ thuật đối với bảng tấm lớn cho trên từng tuyến đường, khu vực quy hoạch
Đơn vị quản lý	Sở Văn hóa, Thể thao và Du lịch hoặc cơ quan được ủy

quy hoạch	quyền
Hệ thống chiếu sáng	Khuyến khích có đèn chiếu sáng 4 tiếng/ngày
Đối với bảng tuyên truyền cổ động trực quan kết hợp quảng cáo thương mại bằng hình thức xã hội hóa	Thực hiện quảng cáo phải đảm bảo ưu tiên phục vụ các nhiệm vụ chính trị của địa phương vào các dịp lễ, tết, các sự kiện chính trị, văn hóa, xã hội tỉnh và của cả nước khi cơ quan thẩm quyền địa phương có yêu cầu.

2. Bảng rôn ngang

Tiêu chí	Nội dung
Vị trí	Treo ở các vị trí cụ thể trên các tuyến đường chính trong đô thị, trung tâm.
Hình thức	Bảng - rôn phải được treo hệ thống cột chuyên dụng, được thiết kế chắc chắn.
Kích thước (rộng x dài)	Rộng 0,8m x dài 8m (<i>tùy thuộc vào nội dung tuyên truyền và yêu cầu, điều kiện thực tế, kích thước bảng rôn có thể điều chỉnh nhưng không vượt quá giới hạn $\pm 20\%$ diện tích theo kích thước nêu trên</i>).
Chiều cao	Tối thiểu là 4,75m (theo phương thẳng đứng) tính từ mặt đường đến vông thấp nhất của bảng rôn. Nếu tại địa điểm treo có trụ cột treo bảng rôn hai bên đường thì chiều cao từ mặt đường đến đỉnh trụ cột tối thiểu là 07m.
Khoảng cách	Tùy thuộc vào các tuyến đường để thực hiện phù hợp với điều kiện thực tế.
Đối với bảng rôn dọc kết hợp quảng cáo thương mại bằng hình thức xã hội hóa	<ul style="list-style-type: none"> - Biểu trưng, lôgô, nhãn hiệu hàng hóa đặt bên phải của bảng rôn. - Diện tích thể hiện của biểu trưng, lôgô, nhãn hiệu hàng hóa không quá 20% diện tích bảng - rôn. - Biểu trưng, lôgô nhãn hiệu hàng hóa của người quảng cáo phải được định rõ và phân biệt giữa tuyên truyền cổ động trực quan và nội dung quảng cáo.

	<ul style="list-style-type: none"> - Thời hạn thực hiện cho một hoạt động tuyên truyền do Sở Văn hóa, Thể thao và Du lịch quyết định phù hợp với tình hình thực tế (không quá 15 ngày). - Không được chằng ngang qua đường giao thông.
--	----------------------------------------------------------------------------------------------------------------------------------------------------------------------------------------------------------------------------------------------------------------

3. Bảng rôn dọc

Tiêu chí	Nội dung
Vị trí	Tại các cột đèn chiếu sáng ở đường giao thông có hệ thống cột đèn có gắn kệ (giá đỡ) chuyên dụng để thực hiện treo băng rôn.
Hình thức	Băng - rôn phải được treo trên giá đỡ, giá đỡ phải được thiết kế bằng thép không rỉ, liên kết chắc chắn bên trên và bên dưới băng rôn với thân cột đèn chiếu sáng.
Kích thước (rộng x dài)	(rộng 0,6m x dài 1,5m) hoặc (rộng 0,8m x dài 2,5m) <i>(tùy thuộc vào nội dung tuyên truyền và yêu cầu, điều kiện thực tế, kích thước băng rôn có thể điều chỉnh nhưng không vượt quá giới hạn $\pm 20\%$ diện tích theo kích thước nêu trên).</i>
Chiều cao	Tối thiểu 1,4m từ mặt đường đến cạnh đáy băng rôn.
Khoảng cách	Cách 1 cột đèn chiếu sáng treo 1 băng rôn.
Đối với băng rôn dọc kết hợp quảng cáo thương mại bằng hình thức xã hội hóa	<ul style="list-style-type: none"> - Biểu trưng, lôgô, nhãn hiệu hàng hóa đặt bên phải của băng rôn. - Diện tích thể hiện của biểu trưng, lôgô, nhãn hiệu hàng hóa không quá 20% diện tích băng - rôn. - Biểu trưng, lôgô nhãn hiệu hàng hóa của người quảng cáo phải được định rõ và phân biệt giữa tuyên truyền cổ động trực quan và nội dung quảng cáo. - Thời hạn thực hiện cho một hoạt động tuyên truyền do Sở Văn hóa, Thể thao và Du lịch quyết định phù hợp với tình hình thực tế (không quá 15 ngày).

4. Trạm bảng tin

Phải đảm bảo các yêu cầu sau:

Tiêu chuẩn	Nội dung
-------------------	-----------------

Vị trí	Theo vị trí đã được quy hoạch
Hình thức, kiểu dáng	Tùy từng vị trí cụ thể theo quy hoạch có thiết kế mẫu riêng phù hợp với không gian và cảnh quan, được cấp có thẩm quyền phê duyệt.
Kích thước, diện tích	Diện tích không quá 20m ² , chiều cao của bảng tin thiết kế phù hợp với địa hình.
Nội dung	Thông tin tình hình, nhiệm vụ của địa phương, cơ quan, đơn vị, chủ trương, chính sách, pháp luật của nhà nước, tuyên truyền cổ động các hoạt động của địa phương, của đất nước và tỉnh.. Khuyến khích hình thức xã hội hóa.
Đơn vị quản lý	Ủy ban nhân dân các huyện, thị xã, thành phố
Đối với bảng tuyên truyền cổ động trực quan kết hợp quảng cáo thương mại bằng hình thức xã hội hóa	Thực hiện quảng cáo phải đảm bảo ưu tiên phục vụ các nhiệm vụ chính trị của địa phương vào các dịp lễ, tết, các sự kiện chính trị, văn hóa, xã hội tỉnh và của cả nước khi cơ quan thẩm quyền địa phương có yêu cầu.

II. QUẢNG CÁO NGOÀI TRỜI

1. Địa điểm không được phép quảng cáo và khu vực hạn chế quảng cáo

Theo quy định của Luật Quảng cáo, Luật Giao thông đường bộ.

2. Quy định cho các phương tiện quảng cáo

2.2. Quy định cụ thể về bảng quảng cáo tấm lớn

2.2.1. Vị trí đặt bảng

Hai bên khu vực ngoài hành lang an toàn giao thông đường bộ của các tuyến quốc lộ, tỉnh lộ, huyện lộ (vị trí chủ yếu là đất phía ngoài đất đường bộ, ngoài hành lang an toàn đường bộ của các tuyến đường quốc lộ trừ những trường hợp đặc biệt có sự đồng ý của cơ quan quản lý nhà nước có thẩm quyền và có văn bản thỏa thuận đồng ý). Nguồn lực để xây dựng bảng quảng cáo là diện tích chiếm đất và không gian phía trên.

Diện tích phần dưới mặt đất < 150m² (không bao gồm các vị trí đặc biệt xây dựng vào khu đầm, hồ, vùng trũng...).

Diện tích chiếm chỗ phần không gian phía trên < 150m².

2.2.2. Kiểu dáng

Thông nhất kiểu dáng chung, bắt buộc một trụ tròn. Ngoài ra bảng quảng cáo phải đảm bảo tiêu chí mỹ thuật và hệ thống liên kết chịu lực với các tác động bên ngoài (như tác động gió, tải trọng tự thân theo các quy chuẩn hiện hành).

2.2.3. Diện tích mặt bảng

Diện tích bảng được tính toán và đưa ra tiêu chuẩn dựa trên thực tế các bảng quảng cáo đang có trên từng khu vực cũng như đặc điểm vị trí địa lý, mật độ tham gia giao thông của các phương tiện, sự tương tác của các kiến trúc khác với bảng quảng cáo.

Việc đưa ra một diện tích mặt bảng đồng nhất trên từ khu vực vừa đảm bảo mỹ quan đô thị, vừa đảm bảo lượng thông tin quảng cáo không trái với thuần phong mỹ tục, đồng thời thuận lợi trong công tác quản lý, cấp phép xây dựng công trình bảng quảng cáo.

Khi các bảng quảng cáo không có nội dung quảng cáo phải căng bạt lót che toàn bộ mặt khung bảng hoặc đưa thông tin quảng cáo của đơn vị chủ quản.

2.2.4. Khoảng cách từ mép đường đến cạnh gần nhất của bảng

Khoảng cách từ mép ngoài cùng của bảng đến mép ngoài cùng của nền đường (Taluy đường) phải đảm bảo quy định về quản lý và bảo vệ kết cấu hạ tầng giao thông đường bộ, quy định bảo vệ an toàn công trình lưới điện cao áp và các quy định hiện hành khác của Nhà nước.

Xác định khoảng cách theo phương ngang (vuông góc với đường) của bảng quảng cáo tính từ mép ngoài cùng của bảng quảng cáo đến mép ngoài cùng của nền đường bộ (Taluy đường).

2.2.5. Khoảng cách giữa hai bảng quảng cáo liền kề trên cùng tuyến đường

Khoảng cách giữa hai bảng quảng cáo liền kề trên cùng tuyến đường được tính toán để đảm bảo về thông tin quảng cáo và an toàn giao thông cho người và phương tiện khi tham gia giao thông, không tách rời việc đảm bảo mỹ quan đô thị.

2.3. Bảng quảng cáo tấm nhỏ

Bảng quảng cáo đứng độc lập trong khuôn viên đô thị, công viên, trung tâm thương mại, siêu thị, nhà ga, bến xe, bãi đỗ xe, các công trình quảng cáo có diện tích tối đa là 40m².

Bảng quảng cáo gắn tại các công trình, nhà ở riêng lẻ, bảng gắn khung, bảng hộp chuyên hình, bảng đèn Neon Sign và các hình thức tương tự áp tường nhà.

Mỗi một khuôn viên của các loại hình trên chỉ được xây dựng công trình quảng cáo tầm nhỏ.

Việc lắp đặt công trình quảng cáo trong công viên phải được cơ quan có thẩm quyền về quảng cáo của tỉnh xem xét đối với từng vị trí cụ thể, tùy thuộc vào điều kiện thực tế và địa hình cụ thể của khuôn viên. Trước khi lắp dựng bảng quảng cáo phải thực hiện thủ tục thông báo sản phẩm quảng cáo theo quy định. Phải đảm bảo các yêu cầu sau:

2.3.1. Bảng quảng cáo đứng độc lập trong khuôn viên đô thị, công viên, trung tâm thương mại, siêu thị, nhà ga, bến xe, bãi đỗ xe, các công trình quảng cáo có diện tích dưới 40m²

Mỗi một khuôn viên của các loại hình trên chỉ được xây dựng 01 công trình quảng cáo tầm nhỏ.

Việc lắp đặt công trình quảng cáo trong công viên phải được cơ quan có thẩm quyền về quảng cáo của tỉnh xem xét đối với từng vị trí cụ thể, tùy thuộc vào điều kiện thực tế và địa hình cụ thể của khuôn viên. Trước khi lắp dựng bảng quảng cáo phải thực hiện thủ tục thông báo sản phẩm quảng cáo theo quy định. Phải đảm bảo các yêu cầu sau:

Tiêu chí	Nội dung
Vị trí:	Nằm trọn vẹn trong khuôn viên của các địa điểm
Hình thức:	Bảng 01 cột trụ
Diện tích mặt bảng:	< 40 m ² /01 mặt
Chiều cao	Tối thiểu 5,0m, tối đa 10m (tính từ mặt đường đến mép dưới của bảng)
Khoảng cách tới mép đường:	Mép ngoài cùng của bảng cách mép tường khuôn viên: 5m

Yêu cầu kỹ thuật đối với bảng quảng cáo tầm nhỏ: Yêu cầu kỹ thuật với bảng quảng cáo ngoài trời đặt tại các tuyến đường nội thành thành phố Đồng Xoài, thị xã Bình Long, thị xã Phước Long, thị xã Chơn Thành và các thị trấn trung tâm huyện.

Vị trí	Diện tích một mặt bảng quảng cáo (m ²)	Khoảng cách tối thiểu từ mép đường (vai đường) đến cạnh gần đường nhất của bảng	Chiều cao tối thiểu từ mặt đường tới mép dưới của bảng (m)	Khoảng cách tối thiểu giữa hai bảng liền kề trên đoạn đường

		(m)		thẳng (m)
Các tuyến đường trong thành phố Đồng Xoài, thị xã Bình Long, thị xã Phước Long, thị xã Chơn Thành, thị trấn, trung tâm các huyện bằng quảng cáo đứng độc lập trong khuôn viên đô thị, công viên, trung tâm thương mại, siêu thị, nhà ga, bến xe, bãi đỗ xe.	dưới 40 m ²	5	5	100

Ghi chú: Trong khuôn viên các khu công nghiệp được lắp đặt bảng quảng cáo tấm nhỏ phù hợp với quy hoạch có diện tích tối đa là 40m², đảm bảo các yêu cầu kỹ thuật đối với bảng quảng cáo tấm nhỏ.

2.3.2. Bảng quảng cáo gắn, ốp, treo trước các công trình/nhà ở, bảng gắn khung, bảng hộp chuyển hình, bảng nan chớp lật, bảng đèn Neon Sign và các hình thức tương tự áp tường nhà có kết cấu khung thép hoặc tương tự

Bảng quảng cáo gắn tại mặt tiền các công trình/nhà ở riêng lẻ phải đảm bảo các yêu cầu sau:

Tiêu chí	Nội dung	
	Bảng quảng cáo ngang	Bảng quảng cáo dọc
Vị trí	Ốp sát vào ban công, mép dưới bảng trùng với mép dưới của sàn ban công hoặc mái hiên, không được nhô ra khỏi mặt ngoài công trình quá 0,2 m.	Ốp sát vào mép tường đứng
Chiều ngang	Không vượt quá giới hạn chiều ngang mặt tiền công trình/nhà ở	Tối đa 1m nhưng không vượt quá chiều ngang công trình /nhà ở
Chiều cao	Tối đa 2m	Tối đa 4m nhưng không vượt quá chiều cao của tầng công trình/nhà ở
Số lượng	Mỗi tầng chỉ được đặt 01 bảng	Mỗi tầng chỉ được đặt 01 bảng

Bảng quảng cáo gắn tại mặt tường bên các công trình/nhà ở có sẵn phải đảm bảo các yêu cầu sau:

Tiêu chí	Nội dung
Vị trí	Treo, gắn, ốp vào mặt tường bên công trình/nhà ở
Chiều cao	Tối đa 5m Đối với công trình/nhà ở 4 tầng trở xuống, chiều cao của bảng quảng cáo không được nhô lên quá sần mái 1,5m. Đối với công trình/nhà ở 5 tầng trở lên, toàn bộ diện tích mặt bảng quảng cáo phải gắn, ốp vào mặt tường bên.
Chiều dài	Không vượt quá giới hạn mặt tường tại vị trí đặt bảng
Diện tích	Tối đa bằng 50% diện tích mặt bên công trình (tổng diện tích các bảng)
Số lượng	Mỗi mặt tường bên nhà được đặt tối đa 02 bảng quảng cáo, mỗi bảng cách nhau 1m.

2.4. Bảng - rôn dọc

Phải đảm bảo các yêu cầu sau:

Tiêu chí	Nội dung
Vị trí	Tại các cột đèn chiếu sáng ở đường giao thông .
Hình thức	Bảng - rôn phải được treo trên giá đỡ, giá đỡ phải được thiết kế bằng vật liệu ít bị ăn mòn, không bị biến dạng tự nhiên theo thời gian và các tác hại bất lợi của môi trường.
Kích thước (dài x rộng)	(rộng 0,6m x dài 1,5m) hoặc (rộng 0,8m x dài 2,5m) <i>(tùy thuộc vào nội dung tuyên truyền và yêu cầu, điều kiện thực tế, kích thước bảng rôn có thể điều chỉnh nhưng không vượt quá giới hạn $\pm 20\%$ diện tích theo kích thước nêu trên).</i>
Chiều cao	Tối thiểu 1,4m từ mặt đường đến cạnh đáy bảng rôn.

2.5. Quảng cáo bằng màn hình chuyên quảng cáo (bảng điện tử Led)

Phải đảm bảo các yêu cầu sau:

Tiêu chí	Nội dung
Vị trí	Các vị trí thực hiện theo Quy hoạch được duyệt
Hình thức	Một cột trụ

Diện tích	Tối đa 100m ² /01 mặt
Chiều cao	Tối thiểu tính từ điểm cao nhất của mặt đường đến cạnh dưới của màn hình là 5 m.

2.6. Quảng cáo tại nhà chờ xe buýt; trạm trung chuyển xe buýt, quảng cáo trên thùng đựng rác công cộng, nhà vệ sinh công cộng, trạm rút tiền tự động của ngân hàng (trạm ATM) và các hình thức tương tự

Phải đảm bảo các yêu cầu sau:

Tiêu chí	Nội dung
Vị trí	Tại các vỉa hè, diện tích đất xây dựng, lắp đặt nhà chờ xe buýt; trạm trung chuyển xe buýt, quảng cáo trên thùng đựng rác công cộng, nhà vệ sinh công cộng, trạm rút tiền tự động của ngân hàng (trạm ATM) và các hình thức tương tự.
Diện tích	Diện tích mặt bằng quảng cáo chỉ được thực hiện trong phần diện tích khung nhà chờ xe buýt; trạm trung chuyển xe buýt, trạm rút tiền tự động của ngân hàng (trạm ATM) và các hình thức tương tự. Diện tích quảng cáo trên thùng đựng rác công cộng, nhà vệ sinh công cộng: Sản phẩm quảng cáo không được vượt quá 50% tổng diện tích các mặt của thùng đựng rác công cộng, nhà vệ sinh công cộng.
Hình thức	Bảng quảng cáo gắn liền với nhà chờ xe buýt và điểm bán vé xe buýt Trên nóc của thùng đựng rác công cộng, nhà vệ sinh công cộng được lắp đặt bảng quảng cáo với diện tích tối đa không vượt quá 20m ² .

2.7. Quảng cáo rao vặt

Phải đảm bảo các yêu cầu sau:

Tiêu chuẩn	Nội dung
Vị trí	Theo vị trí đã được quy hoạch
Hình thức, kiểu dáng	Tùy từng vị trí cụ thể theo quy hoạch có thiết kế mẫu

	riêng phù hợp với không gian và cảnh quan, được cấp có thẩm quyền phê duyệt.
Kích thước, diện tích	Diện tích không quá 20m ² , chiều cao của bảng tin thiết kế phù hợp với địa hình.
Nội dung	Thực hiện quảng cáo rao vặt do các đơn vị, doanh nghiệp thực hiện
Đơn vị quản lý	Ủy ban nhân dân các huyện, thị xã, thành phố

2.8. Quảng cáo trên các phương tiện giao thông

Phải đảm bảo các yêu cầu sau:

Tiêu chí	Nội dung
Vị trí	Không được thể hiện sản phẩm quảng cáo ở mặt trước, mặt sau và trên nóc phương tiện giao thông
Diện tích	Không được vượt quá 50% mỗi mặt được phép quảng cáo của phương tiện giao thông
Hình thức	Việc thể hiện biểu trưng, lô-gô, biểu tượng của chủ phương tiện giao thông hoặc hãng xe trên phương tiện giao thông phải tuân thủ các quy định của pháp luật về giao thông

2.9. Tiêu chuẩn kỹ thuật quy định cho bảng tuyên truyền và bảng quảng cáo thương mại tầm lớn ngoài trời

2.9.1. Kết cấu

Kết cấu của phương tiện quảng cáo ngoài trời phải được tính toán, thiết kế theo các yếu tố bất lợi nhất tác động lên chúng phù hợp với quy định số liệu tự nhiên trong QCVN 02:2009/BXD và các tiêu chuẩn kỹ thuật được lựa chọn.

2.9.2. Vật liệu

Vật liệu được sử dụng để chế tạo phương tiện quảng cáo ngoài trời phải đáp ứng yêu cầu kỹ thuật và tuổi thọ của từng phương tiện quảng cáo.

2.9.3. Chiều sáng, cấp điện, chống sét

Chiều sáng phương tiện quảng cáo ngoài trời phải phù hợp với khu vực được chiếu sáng, đảm bảo an toàn, phòng chống cháy nổ, không được làm ảnh hưởng đến các hoạt động giao thông và các hoạt động khác của đô thị.

2.9.4. An toàn cháy

Xây dựng, lắp đặt phương tiện quảng cáo ngoài trời phải tuân theo các quy định của pháp luật về phòng cháy chữa cháy, cứu hộ cứu nạn hiện hành.

2.9.5. Yêu cầu kỹ thuật với bảng tuyên truyền chính trị và bảng quảng cáo tấm lớn ngoài trời đặt tại các tuyến đường

Quy định đối với bảng quảng cáo, hộp đèn đứng độc lập dọc các tuyến đường ngoài đô thị

Loại đường	Diện tích tối đa một mặt bảng quảng cáo, hộp đèn m ²	Khoảng cách tối thiểu từ mép đất của đường bộ đến cạnh gần đường nhất của bảng m	Chiều cao tối thiểu từ điểm cao nhất của mặt đường giao thông tới mép dưới của bảng m	Khoảng cách tối thiểu giữa hai bảng liền kề trên đoạn đường thẳng m	Khoảng cách tối thiểu giữa hai bảng liền kề trên đoạn đường cong m
Cao tốc	250	25	15	300	200
Cấp I, II, III (Quốc lộ)	200	25	15	200	150
Cấp III, IV, V (Tỉnh lộ)	120	20	13	150	100
Cấp IV, V, VI (Huyện lộ)	100	15	8	100	75
Khu vực nội thành thành phố Đồng Xoài, thị xã Bình Long, thị xã Phước Long, thị xã Chơn Thành, thị trấn, trung tâm các huyện	40 m ²	5	5	100	

Chú thích:

1. Tùy vị trí cụ thể và địa hình của tuyến đường tại từng địa phương, khoảng cách giữa hai bảng liền kề có thể thay đổi, nhưng không vượt quá:

- ±50 m đối với các tuyến đường quốc lộ, cao tốc;
- ±25 m đối các tuyến đường tỉnh lộ;
- ±20 m đối với các tuyến huyện lộ.

2. Mép đường (vai đường) tuân theo quy định tại Bảng 1, Điều 4.20, QCVN 41: 2012/BGTVT

- Mép ngoài cùng của nền đường bộ là chân mái đường đắp hoặc mép ngoài của rãnh dọc tại các vị trí không đào không đắp hoặc mép đỉnh mái đường đào.

- Khoảng cách từ mép ngoài cùng của nền đường bộ đến cạnh gần đường nhất ngoài việc bảo đảm theo Bảng 1 và Bảng 2 phải đảm bảo tối thiểu bằng 1,3 lần chiều cao của băng (điểm cao nhất của băng).

- Tùy trường hợp cụ thể của địa phương và thực địa của tuyến đường, khoảng cách giữa hai băng liền kề có thể thay đổi, nhưng không được thấp hơn dưới 25m đối với đường cấp I và II, 20m đối với đường cấp III và IV.

Tên các bộ phận chủ yếu của con đường được chỉ dẫn ở hình cắt ngang kèm theo (Hình 1):

Các bộ phận chủ yếu của đường

Số ký hiệu	Tên bộ phận	Số ký hiệu	Tên bộ phận
1	Phần xe chạy	8	Dấu hiệu mép phần xe chạy
2	Lề đường	9	Đỉnh mũi luyến
3	Mái taluy nền đường	10	Dải phân cách giữa
4	Hành lang an toàn đường bộ	11	Dải đất dọc hai bên đường bộ, dành cho quản lý, bảo trì, bảo vệ công trình đường bộ
5	Nền đường	12	Dấu hiệu phân làn
6	Tim đường	13	Phần lề đường gia cố
7	Vai đường	14	Rãnh dọc

Mặt cắt ngang đường

Hình 1

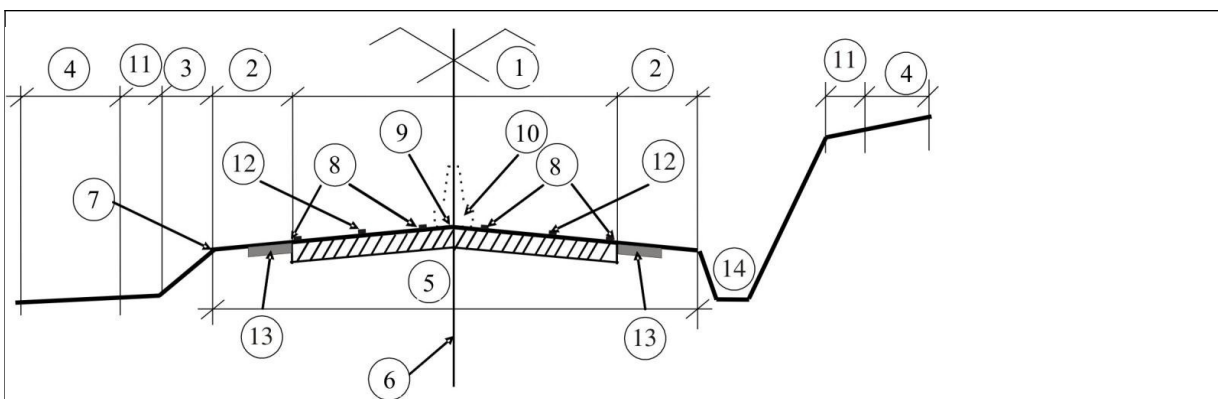

Chú thích: *Bề rộng hành lang an toàn đường bộ và phần đất dành cho bảo vệ, quản lý, bảo trì đường bộ theo quy định của Chính phủ.*

Phần VII

QUY HOẠCH VỊ TRÍ HỆ THỐNG QUẢNG CÁO NGOÀI TRỜI TRÊN ĐỊA BÀN CÁC HUYỆN, THỊ XÃ, THÀNH PHỐ TRONG TỈNH BÌNH PHƯỚC

I. THÀNH PHỐ ĐỒNG XOÀI

1. Hệ thống tuyên truyền chính trị tại thành phố Đồng Xoài

Thành phố Đồng Xoài có tổng số ... bảng, băng rôn tuyên truyền cổ động.

Chi tiết số liệu xem dưới bảng sau:

ST T	Hệ thống tuyên truyền chính trị	Vị trí	Ghi chú
1	Bảng tuyên truyền chính trị
2	Băng rôn dọc tuyên truyền cổ động trực quan kết hợp quảng cáo thương mại bằng hình thức xã hội hóa
3	Bảng màn hình điện tử tuyên truyền kết hợp quảng cáo bằng hình thức xã hội hóa
4	Bảng thông tin
	Tổng	...	

2. Hệ thống quảng cáo tại thành phố Đồng Xoài

Thành phố Đồng Xoài có tổng số ... vị trí thực hiện lắp bảng quảng cáo, treo băng rôn quảng cáo.

Chi tiết số liệu xem dưới bảng sau:

ST T	Hệ thống quảng cáo ngoài trời	Vị trí	Ghi chú
1
2
	Tổng	...	

Chi tiết các vị trí, loại phương tiện quảng cáo xem tại Phụ lục 1

II. THỊ XÃ BÌNH LONG

1. Hệ thống tuyên truyền chính trị tại thị xã Bình Long

Thị xã Bình Long có tổng số ... bảng, băng rôn tuyên truyền cổ động.

Chi tiết số liệu xem dưới bảng sau:

ST T	Hệ thống tuyên truyền cổ động trực quan	Vị trí	Ghi chú
1	Bảng tuyên truyền chính trị
2	Băng rôn dọc tuyên truyền chính trị kết hợp quảng cáo thương bằng hình thức xã hội hóa
3	Bảng màn hình điện tử tuyên truyền chính trị kết hợp quảng bằng hình thức xã hội hóa
4	Bảng thông tin
	Tổng	...	

2. Hệ thống quảng cáo tại thị xã Bình Long

Thị xã Bình Long có tổng số ... vị trí thực hiện lắp bảng quảng cáo, treo băng rôn quảng cáo.

Chi tiết số liệu xem dưới bảng sau:

ST T	Hệ thống quảng cáo ngoài trời	Vị trí	Ghi chú
1
2
	Tổng	...	

Chi tiết các vị trí, loại phương tiện quảng cáo xem tại Phụ lục 2

III. THỊ XÃ PHƯỚC LONG

1. Hệ thống tuyên truyền chính trị tại thị xã Phước Long

Thị xã Phước Long có tổng số ... bảng, băng rôn tuyên truyền chính trị.

Chi tiết số liệu xem dưới bảng sau:

ST T	Hệ thống tuyên truyền chính trị	Vị trí	Ghi chú
1	Bảng tuyên truyền chính trị
2	Băng rôn dọc tuyên truyền chính trị kết hợp quảng cáo bằng hình thức xã hội hóa
3	Bảng màn hình điện tử tuyên truyền kết hợp quảng cáo bằng hình thức xã hội hóa
4	Bảng thông tin
	Tổng	...	

2. Hệ thống quảng cáo tại thị xã Phước Long

Thị xã Phước Long có tổng số ... vị trí thực hiện lắp bảng quảng cáo, treo băng rôn quảng cáo.

Chi tiết số liệu xem dưới bảng sau:

ST T	Hệ thống quảng cáo ngoài trời	Vị trí	Ghi chú
---------	-------------------------------	--------	---------

1
2
	Tổng	...	

*Chi tiết các vị trí, loại phương tiện quảng cáo xem tại **Phụ lục 3***

IV. THỊ XÃ CHƠN THÀNH

1. Hệ thống tuyên truyền chính trị tại thị xã Chơn Thành

Thị xã Chơn Thành có tổng số ... bảng, băng rôn tuyên truyền chính trị.

Chi tiết số liệu xem dưới bảng sau:

ST T	Hệ thống tuyên truyền chính trị	Vị trí	Ghi chú
1	Bảng tuyên truyền chính trị
2	Băng rôn dọc tuyên truyền chính trị kết hợp quảng cáo bằng hình thức xã hội hóa
3	Bảng màn hình điện tử tuyên truyền chính trị kết hợp quảng cáo bằng hình thức xã hội hóa
4	Bảng thông tin
	Tổng	...	

2. Hệ thống quảng cáo tại thị xã Chơn Thành

Thị xã Chơn Thành có tổng số ... vị trí thực hiện lắp bảng quảng cáo, treo băng rôn quảng cáo.

Chi tiết số liệu xem dưới bảng sau:

ST T	Hệ thống quảng cáo ngoài trời	Vị trí	Ghi chú
1
2

	Tổng	...	
--	-------------	-----	--

Chi tiết các vị trí, loại phương tiện quảng cáo xem tại Phụ lục 4

V. HUYỆN BÙ ĐĂNG

1. Hệ thống tuyên truyền chính trị tại huyện Bù Đăng

Huyện Bù Đăng có tổng số ... bảng, băng rôn tuyên truyền cô đọng.

Chi tiết số liệu xem dưới bảng sau:

ST T	Hệ thống tuyên truyền chính trị	Vị trí	Ghi chú
1	Bảng tuyên truyền chính trị
2	Băng rôn dọc tuyên truyền chính trị kết hợp quảng cáo bằng hình thức xã hội hóa
3	Bảng màn hình điện tử tuyên truyền chính trị kết hợp quảng cáo thương mại bằng hình thức xã hội hóa
4	Bảng thông tin
	Tổng	...	

2. Hệ thống quảng cáo tại huyện Bù Đăng

Huyện Bù Đăng có tổng số ... vị trí thực hiện lắp bảng quảng cáo, treo băng rôn quảng cáo.

Chi tiết số liệu xem dưới bảng sau:

ST T	Hệ thống quảng cáo ngoài trời	Vị trí	Ghi chú
1
2
	Tổng	...	

Chi tiết các vị trí, loại phương tiện quảng cáo xem tại Phụ lục 5

VI. HUYỆN BÙ GIA MẬP

1. Hệ thống tuyên truyền chính trị tại huyện Bù Gia Mập

Huyện Bù Gia Mập có tổng số ... bảng, băng rôn tuyên truyền chính trị.

Chi tiết số liệu xem dưới bảng sau:

ST T	Hệ thống tuyên truyền chính trị	Vị trí	Ghi chú
1	Bảng tuyên truyền chính trị
2	Băng rôn dọc tuyên truyền chính trị kết hợp quảng cáo bằng hình thức xã hội hóa
3	Bảng màn hình điện tử tuyên truyền chính trị kết hợp quảng cáo bằng hình thức xã hội hóa
4	Bảng thông tin
	Tổng	...	

2. Hệ thống quảng cáo tại huyện Bù Gia Mập

Huyện Bù Gia Mập có tổng số ... vị trí thực hiện lắp bảng quảng cáo, treo băng rôn quảng cáo.

Chi tiết số liệu xem dưới bảng sau:

ST T	Hệ thống quảng cáo ngoài trời	Vị trí	Ghi chú
1
2
	Tổng	...	

Chi tiết các vị trí, loại phương tiện quảng cáo xem tại Phụ lục 6

VII. HUYỆN PHÚ RIỀNG

1. Hệ thống tuyên truyền chính trị tại huyện Phú Riềng

Huyện Phú Riềng có tổng số ... bảng, băng rôn tuyên truyền chính trị.

Chi tiết số liệu xem dưới bảng sau:

ST T	Hệ thống tuyên truyền chính trị	Vị trí	Ghi chú
1	Bảng tuyên truyền chính trị
2	Băng rôn dọc tuyên truyền chính trị kết hợp quảng cáo bằng hình thức xã hội hóa
3	Bảng màn hình điện tử tuyên truyền chính trị kết hợp quảng cáo bằng hình thức xã hội hóa
4	Bảng thông tin
	Tổng	...	

2. Hệ thống quảng cáo tại huyện Phú Riềng

Huyện Phú Riềng có tổng số ... vị trí thực hiện lắp bảng quảng cáo, treo băng rôn quảng cáo.

Chi tiết số liệu xem dưới bảng sau:

ST T	Hệ thống quảng cáo ngoài trời	Vị trí	Ghi chú
1
2
	Tổng	...	

*Chi tiết các vị trí, loại phương tiện quảng cáo xem tại **Phụ lục 7***

VIII. HUYỆN BÙ ĐÓP

1. Hệ thống tuyên truyền chính trị tại huyện Bù Đốp

Huyện Bù Đốp có tổng số ... bảng, băng rôn tuyên truyền chính trị.

Chi tiết số liệu xem dưới bảng sau:

ST T	Hệ thống tuyên truyền chính trị	Vị trí	Ghi chú
-------------	----------------------------------------	---------------	----------------

1	Bảng tuyên truyền chính trị
2	Băng rôn dọc tuyên truyền chính trị kết hợp quảng cáo bằng hình thức xã hội hóa
3	Bảng màn hình điện tử tuyên truyền chính trị kết hợp quảng bằng hình thức xã hội hóa
4	Bảng thông tin
	Tổng	...	

2. Hệ thống quảng cáo tại huyện Bù Đốp

Huyện Bù Đốp có tổng số ... vị trí thực hiện lắp bảng quảng cáo, treo băng rôn quảng cáo.

Chi tiết số liệu xem dưới bảng sau:

ST T	Hệ thống quảng cáo ngoài trời	Vị trí	Ghi chú
1
2
	Tổng	...	

*Chi tiết các vị trí, loại phương tiện quảng cáo xem tại **Phụ lục 8***

IX. HUYỆN LỘC NINH

1. Hệ thống tuyên truyền chính trị tại huyện Lộc Ninh

Huyện Lộc Ninh có tổng số ... bảng, băng rôn tuyên truyền cổ động.

Chi tiết số liệu xem dưới bảng sau:

ST T	Hệ thống tuyên truyền chính trị	Vị trí	Ghi chú
1	Bảng tuyên truyền chính trị
2	Băng rôn dọc tuyên truyền chính trị kết hợp quảng cáo bằng hình thức xã

	hội hóa		
3	Bảng màn hình điện tử tuyên truyền chính trị kết hợp quảng cáo bằng hình thức xã hội hóa
4	Bảng thông tin
	Tổng	...	

2. Hệ thống quảng cáo tại huyện Lộc Ninh

Huyện Lộc Ninh có tổng số ... vị trí thực hiện lắp bảng quảng cáo, treo bảng rôn quảng cáo.

Chi tiết số liệu xem dưới bảng sau:

ST T	Hệ thống quảng cáo ngoài trời	Vị trí	Ghi chú
1
2
	Tổng	...	

*Chi tiết các vị trí, loại phương tiện quảng cáo xem tại **Phụ lục 9***

X. HUYỆN HỚN QUẢN

1. Hệ thống tuyên truyền chính trị tại huyện Hớn Quản

Huyện Hớn Quản có tổng số ... bảng, bảng rôn tuyên truyền chính trị.

Chi tiết số liệu xem dưới bảng sau:

ST T	Hệ thống tuyên truyền chính trị	Vị trí	Ghi chú
1	Bảng tuyên truyền chính trị
2	Bảng rôn dọc tuyên truyền chính trị kết hợp quảng cáo bằng hình thức xã hội hóa
3	Bảng màn hình điện tử tuyên truyền chính trị kết hợp quảng cáo bằng hình

	thức xã hội hóa		
4	Bảng thông tin
	Tổng	...	

2. Hệ thống quảng cáo tại huyện Hớn Quản

Huyện Hớn Quản có tổng số ... vị trí thực hiện lắp bảng quảng cáo, treo băng rôn quảng cáo.

Chi tiết số liệu xem dưới bảng sau:

ST T	Hệ thống quảng cáo ngoài trời	Vị trí	Ghi chú
1
2
	Tổng	...	

*Chi tiết các vị trí, loại phương tiện quảng cáo xem tại **Phụ lục 10***

XI. HUYỆN ĐỒNG PHÚ

1. Hệ thống tuyên truyền chính trị tại huyện Đồng Phú

Huyện Đồng Phú có tổng số ... bảng, băng rôn tuyên truyền chính trị.

Chi tiết số liệu xem dưới bảng sau:

ST T	Hệ thống tuyên truyền chính trị	Vị trí	Ghi chú
1	Bảng tuyên truyền chính trị
2	Băng rôn dọc tuyên truyền chính trị kết hợp quảng cáo hình thức xã hội hóa
3	Bảng màn hình điện tử tuyên truyền chính trị kết hợp quảng cáo bằng hình thức xã hội hóa
4	Bảng thông tin

	Tổng	...	
--	-------------	-----	--

2. Hệ thống quảng cáo tại huyện Đồng Phú

Huyện Đồng Phú có tổng số ... vị trí thực hiện lắp bảng quảng cáo, treo băng rôn quảng cáo.

Chi tiết số liệu xem dưới bảng sau:

ST T	Hệ thống quảng cáo ngoài trời	Vị trí	Ghi chú
1
2
	Tổng	...	

*Chi tiết các vị trí, loại phương tiện quảng cáo xem tại **Phụ lục 11***

Phần VIII

QUY ĐỊNH CHUNG ĐỐI VỚI BIỂN HIỆU, BIỂN CHỈ DẪN

I. QUY ĐỊNH CHUNG BIỂN HIỆU

Việc viết đặt biển hiệu của tổ chức, cá nhân hoạt động sản xuất, kinh doanh tại trụ sở, nơi kinh doanh của tổ chức, cá nhân Việt Nam, tổ chức, cá nhân nước ngoài tại tỉnh Bình Phước nhằm giới thiệu tên gọi, địa chỉ giao dịch phải tuân theo quy định như sau:

1. Biển hiệu cơ quan hành chính nhà nước

Vị trí gắn biển tên cơ quan, chất liệu, kích thước, màu sắc biển tên cơ quan, nội dung, địa chỉ cơ quan, số nhà, tên đường phố, tên xã, phường, thị trấn, tên huyện, thành phố thuộc tỉnh.

2. Biển hiệu của tổ chức, doanh nghiệp, cửa hàng đại lý

Việc viết đặt biển hiệu của tổ chức, cá nhân hoạt động sản xuất, kinh doanh tại trụ sở, nơi kinh doanh của tổ chức, cá nhân Việt Nam, tổ chức, cá nhân nước ngoài tại tỉnh Bình Phước nhằm giới thiệu tên gọi, địa chỉ giao dịch phải tuân theo quy định về: Vị trí đặt biển hiệu, kích thước biển hiệu (biển hiệu ngang, biển hiệu dọc), nội dung biển hiệu, tên cơ quan chủ quản trực tiếp (nếu có), tên cơ sở sản xuất, kinh doanh theo đúng giấy chứng nhận đăng ký kinh doanh, địa chỉ, điện thoại, việc thể hiện chữ viết trên biển hiệu.

II. QUY ĐỊNH CHUNG ĐỐI VỚI BIỂN CHỈ DẪN

Biển chỉ dẫn nhằm thông báo, cung cấp thông tin và các chỉ dẫn cần thiết cho người tham gia giao thông.

Đảm bảo các quy định về: Kích thước biển, chiều cao cột biển chỉ dẫn, vị trí đặt biển chỉ dẫn, số lượng.

Phần IX

DỰ KIẾN, ĐỀ XUẤT

I. DỰ KIẾN DIỆN TÍCH SỬ DỤNG ĐẤT CHO CÁC VỊ TRÍ TUYÊN TRUYỀN, QUẢNG CÁO NGOÀI TRỜI TRONG QUY HOẠCH THEO YÊU CẦU PHÁT TRIỂN CỦA TỪNG GIAI ĐOẠN QUY HOẠCH

Trên cơ sở các vị trí đã quy hoạch dành cho tuyên truyền, quảng cáo, các địa phương nghiên cứu, bố trí đảm bảo quỹ đất phù hợp và tạo điều kiện để các tổ chức, cá nhân tham gia quảng cáo được thuận lợi.

Trên cơ sở xác định cụ thể các vị trí đất đai, quy mô, kích thước, không gian, chất liệu tạo thành hệ thống bảng biển tuyên truyền, quảng cáo ngoài trời, băng-rôn. Để khuyến khích các doanh nghiệp đầu tư xây dựng bảng tuyên truyền chính trị, quảng cáo tầm lớn tại các tuyến đường đã được quy hoạch thu hút các nhà đầu tư xây dựng phương tiện quảng cáo hiện đại, lâu dài.

II. ĐỀ XUẤT CÁC LOẠI HÌNH QUẢNG CÁO NGOÀI TRỜI CẦN ƯU TIÊN ĐẦU TƯ VÀ NGUỒN LỰC THỰC HIỆN

Trụ treo băng rôn dọc tại các tuyến đường trung tâm khu vực nội thị; các phương tiện quảng cáo công nghệ hiện đại, tiên tiến đảm bảo mỹ quan, an toàn và thân thiện với môi trường.

Ngân sách Nhà nước và xã hội hóa.

Phần X

LỘ TRÌNH THỰC HIỆN

I. GIAI ĐOẠN TỪ NAY ĐẾN NĂM 2025

Cải tạo, sửa chữa, duy tu bảo dưỡng các phương tiện tuyên truyền, quảng cáo đã xuống cấp và thay mới các bảng không đảm bảo tiêu chuẩn quy định.

Ưu tiên đầu tư xây dựng hệ thống điểm treo băng-rôn dọc và băng-rôn ngang.

Trên cơ sở quy hoạch được duyệt, tiếp tục cấp phép và khuyến khích các doanh nghiệp đầu tư bảng quảng cáo tầm lớn tại các khu vực trọng điểm dọc theo trục Quốc lộ 14, Quốc lộ 13, các tuyến tỉnh lộ.

Đẩy mạnh thực hiện cơ chế xã hội hóa trong việc đầu tư thực hiện tuyên truyền chính trị, thương mại, đặc biệt các bảng quảng cáo tầm lớn và bảng quảng cáo điện tử phục vụ tuyên truyền tại các vị trí đã xác định trong quy hoạch.

II. GIAI ĐOẠN 2026 - 2030

Hoàn thiện xây dựng hệ thống phương tiện quảng cáo ngoài trời trên toàn tỉnh.

Đưa công nghệ quảng cáo mới (hình thức cuộn, thay hình, màn hình chuyên quảng cáo ngoài trời,...) vào các bảng quảng cáo tầm lớn.

Từng bước hoàn chỉnh các bảng quảng cáo, cổng chào nhằm quảng bá hình ảnh của tỉnh tại các khu vực cửa ngõ của tỉnh.

III. GIAI ĐOẠN 2031 - 2035

Hoàn chỉnh hệ thống phương tiện tuyên truyền chính trị và bảng quảng cáo tầm lớn theo quy hoạch.

Tiếp tục nghiên cứu, ứng dụng công nghệ mới trong tuyên truyền, quảng cáo.

Tiếp tục rà soát, điều chỉnh, bổ sung quy hoạch phù hợp với thực tế.

Tổng kết, báo cáo việc thực hiện quy hoạch.

Phần XI

TRÁCH NHIỆM CỦA CÁC SỞ, NGÀNH, ỦY BAN NHÂN DÂN CẤP HUYỆN

1. Sở Văn hóa, Thể thao và Du lịch

Có trách nhiệm công khai Đề án Quy hoạch vị trí tuyên truyền chính trị và quảng cáo ngoài trời trên địa bàn tỉnh Bình Phước đến năm 2030 và định hướng đến năm 2035.

Tiếp nhận và xử lý văn bản thông báo thực hiện tuyên truyền nhiệm vụ chính trị - xã hội của các sở, ban, ngành đoàn thể cấp tỉnh; các chương trình xã hội hóa của tỉnh; văn bản thông báo thực hiện quảng cáo trên bảng quảng cáo, bảng rôn; màn hình điện tử trên địa bàn toàn tỉnh. Gửi văn bản tiếp nhận thông báo sản phẩm quảng cáo cho Phòng Văn hóa và Thông tin các huyện, thị xã, thành phố để phối hợp quản lý, kiểm tra, hướng dẫn thực hiện theo quy định.

Chủ trì thẩm định các đề án tuyên truyền theo hình thức xã hội hóa kết hợp quảng cáo cho nhà tài trợ trình Ủy ban nhân dân tỉnh quyết định.

Kêu gọi xã hội hóa, thủ tục đấu thầu đất công để thực hiện quảng cáo.

Hàng năm, tổng hợp dự toán kinh phí thực hiện xây dựng bảng tuyên truyền chính trị báo cáo Ủy ban nhân dân tỉnh xem xét, phê duyệt.

Chủ trì phối hợp với các cơ quan chức năng và chính quyền ở địa phương tổ chức thanh tra, kiểm tra, giải quyết khiếu nại, tố cáo và xử lý vi phạm theo thẩm quyền.

2. Sở Xây dựng

Phối hợp sở, ngành và địa phương trong công tác quản lý nhà nước về xây dựng đối với công trình quảng cáo.

3. Sở Tài chính

Tùy vào khả năng ngân sách của tỉnh, tham mưu Ủy ban nhân dân tỉnh bố trí kinh phí tuyên truyền, phục vụ chính trị của tỉnh theo quy định.

4. Sở Giao thông vận tải

Hỗ trợ các thông tin cần thiết phục vụ cho việc thực hiện Quy hoạch đạt chất lượng tốt, có tính ổn định lâu dài, làm đẹp cảnh quan tỉnh.

Thỏa thuận bằng văn bản về vị trí các bảng quảng cáo thuộc thẩm quyền quản lý của Sở, đồng thời yêu cầu các đơn vị quản lý nhà chõ xe buýt có kết hợp quảng cáo phải thực hiện nghiêm chỉnh theo Luật quảng cáo.

5. Sở Kế hoạch và Đầu tư

Thẩm định các dự án trong lĩnh vực dịch vụ quảng cáo theo phương thức xã hội hóa.

Thu hồi Giấy chứng nhận đăng ký doanh nghiệp của doanh nghiệp quảng cáo đối với trường hợp vi phạm theo quy định của Luật Doanh nghiệp.

6. Sở Thông tin và Truyền thông

Thực hiện quản lý nhà nước đối với lĩnh vực hoạt động quảng cáo theo chức năng nhiệm vụ, quyền hạn của ngành.

Phối hợp với Sở Văn hóa, Thể thao và Du lịch chỉ đạo, hướng dẫn các cơ quan báo, đài, website tỉnh tuyên truyền phổ biến nội dung Đề án Quy hoạch vị trí tuyên truyền chính trị và quảng cáo ngoài trời trên địa bàn tỉnh Bình Phước đến năm 2030 và định hướng đến năm 2035, Luật Quảng cáo và các quy định pháp luật về quảng.

Thanh tra, kiểm tra và xử lý các hành vi phạm quy định sử dụng dịch vụ viễn thông trong hoạt động quảng cáo ngoài trời trên địa bàn tỉnh.

7. Sở Tài nguyên và Môi trường

Đưa Quy hoạch quảng cáo vào Quy hoạch sử dụng đất của tỉnh và phối hợp chặt chẽ với Sở Văn hóa, Thể thao và Du lịch trong công tác thực hiện Quy hoạch quảng cáo.

Cung cấp thông tin Quy hoạch, kế hoạch sử dụng đất và các nội dung liên quan theo quy định của pháp luật. hướng dẫn lập hồ sơ giao đất, cho thuê đất để xây dựng công trình tuyên truyền chính trị và quảng cáo theo đối với các vị trí theo Quy hoạch quảng cáo ngoài trời trên địa bàn tỉnh đã được phê duyệt và theo quy định của pháp luật.

8. Đài Phát thanh - Truyền hình và Báo Bình Phước

Tuyên truyền phổ biến rộng rãi nội dung Đề án Quy hoạch vị trí tuyên truyền chính trị và quảng cáo ngoài trời trên địa bàn tỉnh Bình Phước đến năm 2030 và định hướng đến năm 2035, Luật Quảng cáo và các quy định pháp luật về quảng cáo đến các tổ chức, cá nhân trong tỉnh biết, nghiêm chỉnh chấp hành.

9. Các sở, ngành liên quan khác của tỉnh

Trong phạm vi, quyền hạn của mình có trách nhiệm phối hợp với Sở Văn hóa, Thể thao và Du lịch thực hiện Quy hoạch và quản lý các hoạt động tuyên truyền chính trị và quảng cáo theo quy định của pháp luật. Trước khi thực hiện tuyên đề thực hiện các nhiệm vụ chính trị, các cơ quan, đơn vị có văn bản thông báo cho Sở Văn hóa, Thể thao và Du lịch.

10. Ủy ban nhân dân các huyện, thị xã, thành phố

Tổ chức, quản lý hoạt động tuyên truyền nhiệm vụ chính trị - xã hội của các cơ quan, đơn vị, ban ngành, đoàn thể cấp huyện; các chương trình xã hội hóa của huyện, thị xã, thành phố.

Giao Phòng Văn hóa và Thông tin chủ trì, phối hợp với các phòng ban xây dựng dự toán kinh phí thực hiện tuyên truyền các nhiệm vụ của địa phương báo cáo UBND cấp huyện xem xét, phê duyệt.

Chỉ đạo các phòng, đơn vị trực thuộc và Ủy ban nhân dân phường, xã, thị trấn tổ chức việc kiểm tra, phát hiện và xử lý kịp thời vi phạm về hoạt động quảng cáo. Chủ trì tổ chức cưỡng chế tháo dỡ công trình xây dựng là biển hiệu, bảng quảng cáo vi phạm trên địa bàn; giải quyết khiếu nại, tố cáo thuộc phạm vi trách nhiệm theo quy định hiện hành. Chỉ đạo hướng dẫn các hộ kinh doanh thực hiện biển hiệu theo quy định của Luật Quảng cáo khi cấp Giấy chứng nhận đăng ký kinh doanh.

Phần XII

CÁC BẢNG PHỤ LỤC

I. PHỤ LỤC 1: THÀNH PHỐ ĐỒNG XOÀI

1. Quy hoạch hệ thống bảng tuyên truyền chính trị

1.1. Bảng tuyên truyền chính trị: ... vị trí

STT	Vị trí quy hoạch	Kích thước (ngang x cao)	Diện tích (m²/ mặt)	Số lượng	Vị trí đặt bảng
1					
2					
	Tổng cộng			...	

1.2. Bảng rôn dọc tuyên truyền chính trị bằng hình thức xã hội hóa: ... vị trí

STT	Vị trí quy hoạch	Số lượng	Vị trí đặt
1			
2			
	Tổng cộng	...	

1.3. Bảng màn hình điện tử tuyên truyền chính trị kết hợp quảng cáo bằng hình thức xã hội hóa: ... vị trí

STT	Vị trí quy hoạch	Kích thước (ngang x cao)	Diện tích (m ² / mặt)	Số lượng	Vị trí đặt bảng
1					
2					
	Tổng cộng			...	

← **1.4. Vị trí trạm bảng tin: ... vị trí**

←

STT	Vị trí quy hoạch	Số lượng	Vị trí đặt
1			
2			
	Tổng cộng	...	

2. Quy hoạch hệ thống quảng cáo ngoài trời

2.1. Bảng quảng cáo tầm lớn ngoài trời: ... vị trí

STT	Vị trí quy hoạch theo cột mốc giao thông	Kích thước: (ngang x cao)	Diện tích (m ² / mặt)	Số lượng	Vị trí đặt bảng
1					
2					
	Tổng cộng				

←

← **2.2. Quảng cáo rao vặt: ... vị trí**

←

STT	Vị trí quy hoạch	Số lượng	Vị trí đặt
1			
2			
	Tổng cộng	...	

II. PHỤ LỤC 2: THỊ XÃ BÌNH LONG

1. Quy hoạch hệ thống bảng tuyên truyền chính trị

1.1. Bảng tuyên truyền chính trị: ... vị trí

STT	Vị trí quy hoạch	Kích thước (ngang x cao)	Diện tích (m ² / mặt)	Số lượng	Vị trí đặt bảng
1					
2					
	Tổng cộng			...	

1.2. Bảng rôn dọc tuyên truyền chính trị kết hợp quảng bằng hình thức xã hội hóa: ... vị trí

STT	Vị trí quy hoạch	Số lượng	Vị trí đặt
1			
2			
	Tổng cộng	...	

1.3. Bảng màn hình điện tử tuyên truyền chính trị kết hợp quảng cáo bằng hình thức xã hội hóa: ... vị trí

STT	Vị trí quy hoạch	Kích thước (ngang x cao)	Diện tích (m ² / mặt)	Số lượng	Vị trí đặt bảng
1					
2					
	Tổng cộng			...	

←1.4. Vị trí trạm bảng tin: ... vị trí

←

STT	Vị trí quy hoạch	Số lượng	Vị trí đặt
1			
2			
	Tổng cộng	...	

2. Quy hoạch hệ thống quảng cáo ngoài trời

2.1. Bảng quảng cáo tầm lớn ngoài trời: ... vị trí

STT	Vị trí quy hoạch theo cột mốc giao thông	Kích thước: (ngang x cao)	Diện tích (m ² / mặt)	Số lượng	Vị trí đặt bảng
1					
2					
	Tổng cộng				

←

←

2.2. Quảng cáo rao vặt: ... vị trí

←

STT	Vị trí quy hoạch	Số lượng	Vị trí đặt
1			
2			
	Tổng cộng	...	

II. PHỤ LỤC 3: THỊ XÃ PHƯỚC LONG

1. Quy hoạch hệ thống bảng tuyên truyền chính trị

1.1. Bảng tuyên truyền chính trị: ... vị trí

STT	Vị trí quy hoạch	Kích thước (ngang x cao)	Diện tích (m ² / mặt)	Số lượng	Vị trí đặt bảng
1					
2					
	Tổng cộng			...	

1.2. Bảng rôn dọc tuyên truyền chính trị kết hợp quảng cáo bằng hình thức xã hội hóa: ... vị trí

STT	Vị trí quy hoạch	Số lượng	Vị trí đặt
1			
2			

	Tổng cộng	...	
--	------------------	-----	--

1.3. Bảng màn hình điện tử tuyên truyền chính trị kết hợp quảng cáo bằng hình thức xã hội hóa: ... vị trí

STT	Vị trí quy hoạch	Kích thước (ngang x cao)	Diện tích (m ² / mặt)	Số lượng	Vị trí đặt bảng
1					
2					
	Tổng cộng			...	

←1.4. Vị trí trạm bảng tin: ... vị trí

←

STT	Vị trí quy hoạch	Số lượng	Vị trí đặt
1			
2			
	Tổng cộng	...	

2. Quy hoạch hệ thống quảng cáo ngoài trời

2.1. Bảng quảng cáo tầm lớn ngoài trời: ... vị trí

STT	Vị trí quy hoạch theo cột mốc giao thông	Kích thước: (ngang x cao)	Diện tích (m ² / mặt)	Số lượng	Vị trí đặt bảng
1					
2					
	Tổng cộng				

←

←

2.2. Quảng cáo rao vặt: ... vị trí

←

STT	Vị trí quy hoạch	Số lượng	Vị trí đặt
1			
2			
	Tổng cộng	...	

IV. PHỤ LỤC 4: THỊ XÃ CHỜN THÀNH

1. Quy hoạch hệ thống bảng tuyên truyền chính trị

1.1. Bảng tuyên truyền chính trị: ... vị trí

STT	Vị trí quy hoạch	Kích thước (ngang x cao)	Diện tích (m ² / mặt)	Số lượng	Vị trí đặt bảng
1					
2					
	Tổng cộng			...	

1.2. Bảng rôn dọc tuyên truyền chính trị kết hợp quảng cáo bằng hình thức xã hội hóa: ... vị trí

STT	Vị trí quy hoạch	Số lượng	Vị trí đặt
1			
2			
	Tổng cộng	...	

1.3. Bảng màn hình điện tử tuyên truyền chính trị kết hợp quảng cáo bằng hình thức xã hội hóa: ... vị trí

STT	Vị trí quy hoạch	Kích thước (ngang x cao)	Diện tích (m ² / mặt)	Số lượng	Vị trí đặt bảng
1					
2					
	Tổng cộng			...	

←1.4. Vị trí trạm bảng tin: ... vị trí

←

STT	Vị trí quy hoạch	Số lượng	Vị trí đặt
1			
2			
	Tổng cộng	...	

2. Quy hoạch hệ thống quảng cáo ngoài trời

2.1. Bảng quảng cáo tầm lớn ngoài trời: ... vị trí

STT	Vị trí quy hoạch theo cột mốc	Kích thước: (ngang x cao)	Diện tích (m ² / mặt)	Số lượng	Vị trí đặt bảng

	giao thông				
1					
2					
	Tổng cộng				

←

← **2.2. Quảng cáo rao vặt: ... vị trí**

←

STT	Vị trí quy hoạch	Số lượng	Vị trí đặt
1			
2			
	Tổng cộng	...	

V. PHỤ LỤC 5: HUYỆN BÙ ĐĂNG

1. Quy hoạch hệ thống bảng tuyên truyền chính trị

1.1. Bảng tuyên truyền chính trị: ... vị trí

STT	Vị trí quy hoạch	Kích thước (ngang x cao)	Diện tích (m ² /mặt)	Số lượng	Vị trí đặt bảng
1					
2					
	Tổng cộng			...	

1.2. Bảng rôn dọc tuyên truyền chính trị kết hợp quảng cáo bằng hình thức xã hội hóa: ... vị trí

STT	Vị trí quy hoạch	Số lượng	Vị trí đặt
1			
2			
	Tổng cộng	...	

1.3. Bảng màn hình điện tử tuyên truyền kết hợp quảng cáo bằng hình thức xã hội hóa: ... vị trí

STT	Vị trí quy hoạch	Kích thước (ngang x cao)	Diện tích (m ² / mặt)	Số lượng	Vị trí đặt bảng

1					
2					
	Tổng cộng			...	

←1.4. Vị trí trạm bảng tin: ... vị trí

←

STT	Vị trí quy hoạch	Số lượng	Vị trí đặt
1			
2			
	Tổng cộng	...	

2. Quy hoạch hệ thống quảng cáo ngoài trời

2.1. Bảng quảng cáo tầm lớn ngoài trời: ... vị trí

STT	Vị trí quy hoạch theo cột mốc giao thông	Kích thước: (ngang x cao)	Diện tích (m ² / mặt)	Số lượng	Vị trí đặt bảng
1					
2					
	Tổng cộng				

←

← 2.2. Quảng cáo rao vặt: ... vị trí

←

STT	Vị trí quy hoạch	Số lượng	Vị trí đặt
1			
2			
	Tổng cộng	...	

VI. PHỤ LỤC 6: HUYỆN BÙ GIA MẬP

1. Quy hoạch hệ thống bảng tuyên truyền chính trị

1.1. Bảng tuyên truyền chính trị: ... vị trí

STT	Vị trí quy hoạch	Kích thước (ngang x cao)	Diện tích (m ² / mặt)	Số lượng	Vị trí đặt bảng
1					

2					
	Tổng cộng			...	

1.2. Bảng rôn dọc tuyên truyền chính trị kết hợp quảng cáo bằng hình thức xã hội hóa: ... vị trí

STT	Vị trí quy hoạch	Số lượng	Vị trí đặt
1			
2			
	Tổng cộng	...	

1.3. Bảng màn hình điện tử tuyên truyền chính trị kết hợp quảng cáo bằng hình thức xã hội hóa: ... vị trí

STT	Vị trí quy hoạch	Kích thước (ngang x cao)	Diện tích (m ² / mặt)	Số lượng	Vị trí đặt bảng
1					
2					
	Tổng cộng			...	

←**1.4. Vị trí trạm bảng tin: ... vị trí**

←

STT	Vị trí quy hoạch	Số lượng	Vị trí đặt
1			
2			
	Tổng cộng	...	

2. Quy hoạch hệ thống quảng cáo ngoài trời

2.1. Bảng quảng cáo tầm lớn ngoài trời: ... vị trí

STT	Vị trí quy hoạch theo cột mốc giao thông	Kích thước: (ngang x cao)	Diện tích (m ² / mặt)	Số lượng	Vị trí đặt bảng
1					
2					

	Tổng cộng				
--	------------------	--	--	--	--

←

← **2.2. Quảng cáo rao vặt: ... vị trí**

←

STT	Vị trí quy hoạch	Số lượng	Vị trí đặt
1			
2			
	Tổng cộng	...	

VII. PHỤ LỤC 7: HUYỆN PHÚ RIỀNG

1. Quy hoạch hệ thống bảng tuyên truyền chính trị

1.1. Bảng tuyên truyền chính trị: ... vị trí

STT	Vị trí quy hoạch	Kích thước (ngang x cao)	Diện tích (m ² /mặt)	Số lượng	Vị trí đặt bảng
1					
2					
	Tổng cộng			...	

1.2. Bảng rôn dọc tuyên truyền chính trị kết hợp quảng cáo bằng hình thức xã hội hóa: ... vị trí

STT	Vị trí quy hoạch	Số lượng	Vị trí đặt
1			
2			
	Tổng cộng	...	

1.3. Bảng màn hình điện tử tuyên truyền chính trị kết hợp quảng cáo bằng hình thức xã hội hóa: ... vị trí

STT	Vị trí quy hoạch	Kích thước (ngang x cao)	Diện tích (m ² /mặt)	Số lượng	Vị trí đặt bảng
1					
2					
	Tổng cộng			...	

←1.4. Vị trí trạm bảng tin: ... vị trí

←

STT	Vị trí quy hoạch	Số lượng	Vị trí đặt
1			
2			
	Tổng cộng	...	

2. Quy hoạch hệ thống quảng cáo ngoài trời

2.1. Bảng quảng cáo tấm lớn ngoài trời: ... vị trí

STT	Vị trí quy hoạch theo cột mốc giao thông	Kích thước: (ngang x cao)	Diện tích (m ² / mặt)	Số lượng	Vị trí đặt bảng
1					
2					
	Tổng cộng				

←

← 2.2. Quảng cáo rao vặt: ... vị trí

←

STT	Vị trí quy hoạch	Số lượng	Vị trí đặt
1			
2			
	Tổng cộng	...	

VIII. PHỤ LỤC 8: HUYỆN BÙ ĐÓP

1. Quy hoạch hệ thống bảng tuyên truyền chính trị

1.1. Bảng tuyên truyền chính trị: ... vị trí

STT	Vị trí quy hoạch	Kích thước (ngang x cao)	Diện tích (m ² / mặt)	Số lượng	Vị trí đặt bảng
1					
2					
	Tổng cộng			...	

1.2. Bảng rôn dọc tuyên truyền chính trị kết hợp quảng bằng hình thức xã hội hóa: ... vị trí

STT	Vị trí quy hoạch	Số lượng	Vị trí đặt
1			
2			
	Tổng cộng	...	

1.3. Bảng màn hình điện tử tuyên truyền chính trị kết hợp quảng cáo bằng hình thức xã hội hóa: ... vị trí

STT	Vị trí quy hoạch	Kích thước (ngang x cao)	Diện tích (m ² / mặt)	Số lượng	Vị trí đặt bảng
1					
2					
	Tổng cộng			...	

←1.4. Vị trí trạm bảng tin: ... vị trí

←

STT	Vị trí quy hoạch	Số lượng	Vị trí đặt
1			
2			
	Tổng cộng	...	

2. Quy hoạch hệ thống quảng cáo ngoài trời

2.1. Bảng quảng cáo tầm lớn ngoài trời: ... vị trí

STT	Vị trí quy hoạch theo cột mốc giao thông	Kích thước: (ngang x cao)	Diện tích (m ² / mặt)	Số lượng	Vị trí đặt bảng
1					
2					
	Tổng cộng				

←

←

2.2. Quảng cáo rao vặt: ... vị trí

←

STT	Vị trí quy hoạch	Số lượng	Vị trí đặt
-----	------------------	-------------	------------

1			
2			
	Tổng cộng	...	

IX. PHỤ LỤC 9: HUYỆN LỘC NINH

1. Quy hoạch hệ thống bảng tuyên truyền chính trị

1.1. Bảng tuyên truyền chính trị: ... vị trí

STT	Vị trí quy hoạch	Kích thước (ngang x cao)	Diện tích (m ² /mặt)	Số lượng	Vị trí đặt bảng
1					
2					
	Tổng cộng			...	

1.2. Bảng rôn dọc tuyên truyền chính trị kết hợp quảng cáo bằng hình thức xã hội hóa: ... vị trí

STT	Vị trí quy hoạch	Số lượng	Vị trí đặt
1			
2			
	Tổng cộng	...	

1.3. Bảng màn hình điện tử tuyên truyền chính trị kết hợp quảng cáo bằng hình thức xã hội hóa: ... vị trí

STT	Vị trí quy hoạch	Kích thước (ngang x cao)	Diện tích (m ² /mặt)	Số lượng	Vị trí đặt bảng
1					
2					
	Tổng cộng			...	

←1.4. Vị trí trạm bảng tin: ... vị trí

←

STT	Vị trí quy hoạch	Số lượng	Vị trí đặt
1			
2			
	Tổng cộng	...	

2. Quy hoạch hệ thống quảng cáo ngoài trời

2.1. Bảng quảng cáo tầm lớn ngoài trời: ... vị trí

STT	Vị trí quy hoạch theo cột mốc giao thông	Kích thước: (ngang x cao)	Diện tích (m ² / mặt)	Số lượng	Vị trí đặt bảng
1					
2					
	Tổng cộng				

←

← **2.2. Quảng cáo rao vặt: ... vị trí**

←

STT	Vị trí quy hoạch	Số lượng	Vị trí đặt
1			
2			
	Tổng cộng	...	

X. PHỤ LỤC 10: HUYỆN HÓN QUẢN

1. Quy hoạch hệ thống bảng tuyên truyền chính trị

1.1. Bảng tuyên truyền chính trị: ... vị trí

STT	Vị trí quy hoạch	Kích thước (ngang x cao)	Diện tích (m ² / mặt)	Số lượng	Vị trí đặt bảng
1					
2					
	Tổng cộng			...	

1.2. Bảng rôn dọc tuyên truyền chính trị kết hợp quảng cáo bằng hình thức xã hội hóa: ... vị trí

STT	Vị trí quy hoạch	Số lượng	Vị trí đặt
1			
2			
	Tổng cộng	...	

1.3. Bảng màn hình điện tử tuyên truyền chính trị kết hợp quảng cáo bằng hình thức xã hội hóa: ... vị trí

STT	Vị trí quy hoạch	Kích thước (ngang x cao)	Diện tích (m ² / mặt)	Số lượng	Vị trí đặt bảng
1					
2					
	Tổng cộng			...	

← 1.4. Vị trí trạm bảng tin: ... vị trí

←

STT	Vị trí quy hoạch	Số lượng	Vị trí đặt
1			
2			
	Tổng cộng	...	

2. Quy hoạch hệ thống quảng cáo ngoài trời

2.1. Bảng quảng cáo tầm lớn ngoài trời: ... vị trí

STT	Vị trí quy hoạch theo cột mốc giao thông	Kích thước: (ngang x cao)	Diện tích (m ² / mặt)	Số lượng	Vị trí đặt bảng
1					
2					
	Tổng cộng				

←

←

2.2. Quảng cáo rao vặt: ... vị trí

←

STT	Vị trí quy hoạch	Số lượng	Vị trí đặt
1			
2			
	Tổng cộng	...	

XI. PHỤ LỤC 11: HUYỆN ĐỒNG PHÚ

1. Quy hoạch hệ thống bảng tuyên truyền chính trị

1.1. Bảng tuyên truyền chính trị: ... vị trí

STT	Vị trí quy hoạch	Kích thước (ngang x cao)	Diện tích (m ² / mặt)	Số lượng	Vị trí đặt bảng
1					
2					
	Tổng cộng			...	

1.2. Bảng rôn dọc tuyên truyền chính trị kết hợp quảng cáo bằng hình thức xã hội hóa: ... vị trí

STT	Vị trí quy hoạch	Số lượng	Vị trí đặt
1			
2			
	Tổng cộng	...	

1.3. Bảng màn hình điện tử tuyên truyền chính trị kết hợp quảng cáo bằng hình thức xã hội hóa: ... vị trí

STT	Vị trí quy hoạch	Kích thước (ngang x cao)	Diện tích (m ² / mặt)	Số lượng	Vị trí đặt bảng
1					
2					
	Tổng cộng			...	

←1.4. Vị trí trạm bảng tin: ... vị trí

←

STT	Vị trí quy hoạch	Số lượng	Vị trí đặt
1			
2			
	Tổng cộng	...	

2. Quy hoạch hệ thống quảng cáo ngoài trời

2.1. Bảng quảng cáo tầm lớn ngoài trời: ... vị trí

STT	Vị trí quy hoạch theo cột mốc giao thông	Kích thước: (ngang x cao)	Diện tích (m ² / mặt)	Số lượng	Vị trí đặt bảng
1					

2					
	Tổng cộng				

←

← **2.2. Quảng cáo rao vặt: ... vị trí**

←

STT	Vị trí quy hoạch	Số lượng	Vị trí đặt
1			
2			
	Tổng cộng	...	

Phần XIII

SẢN PHẨM QUY HOẠCH

I. QUY HOẠCH QUẢNG CÁO NGOÀI TRỜI.

II. BẢN ĐỒ VỊ TRÍ QUY HOẠCH (tỷ lệ 1/25.000 hoặc 1/50.000).

III. SỐ HÓA DỮ LIỆU QUY HOẠCH, ỨNG DỤNG CÔNG NGHỆ THÔNG TIN ĐỊNH VỊ TOÀN CẦU (GPS) QUẢN LÝ CÁC VỊ TRÍ QUY HOẠCH (Để đáp ứng công tác quản lý các vị trí quy hoạch phục vụ cho công tác xây dựng chính quyền điện tử).